



THUNDERBOT

## Thunderobot Multifunctional Bluetooth Gamepad

Model **TC-G30**

**User Manual**

Multiple Platforms

Details on page 8



English

Français

Español

Deutsche

简体中文

日本語

### Dear player

Warranty Card Attached

Thank you for choosing us and purchasing this product. A lot of loving care went into the production of this controller and we hope you have fun with it. To ensure optimal performance and safety, please read the instructions carefully before connecting, operating or adjusting the product. This manual should be properly kept for reference. Enjoy and have a good time!



BORN FOR  
GAMING



# Contents

Safety Precautions .....	2
Compatibility .....	3

## Pre-use Notes

---

Accessories .....	5
Maintenance .....	5
Button Layout .....	7
Product Features .....	7

## Preparation

---

Multiple Platforms (suitable mode chosen) .....	8
---	---

## Operation

---

Function List .....	9
· Backlight Adjustment and Group off .....	9
· Vibration Level Confirmation/Adjustment .....	9
· TURBO Setting .....	9
· Setting of Programmable Macro Key M1/M2/M3/M4 .....	10
· Switch / PS3 Connecting Channel Confirmation .....	10
· Used as a multimedia mouse (Dinput mode only) .....	11
· About Firmware Upgraded .....	12
· Reset setting .....	12

## Others

---

Copyright and other Information .....	12
Specification .....	13

## Safety Precautions

Please read carefully

### To prevent damage, avoid the following operation

- Do not spray flammable insecticides and other sprays near the gamepad.
- Do not touch the gamepad with liquids such as water or juice! It may cause The keys to malfunction or be damaged!
- Do not plug or unplug the USB cable with wet hands!
- Do not get any filth into the Type-C terminal of the gamepad!
- Do not use in humid or hot places, such as bathrooms.
- When charging, do not put anything on the gamepad or cover it with a cloth!
- Do not use in places that are easy to fall, dusty (beach) or have magnetic fields!
- Do not put it on top of heat-generating equipment such as heat dissipation Vents and computer cases.
- When using it for the first time or not using it for a long time, be sure to Charge it before use.
- The gamepad battery will become hot when using or charging, but this is not A malfunction
- Operating instructions and safety precautions may be changed. For more Information, please check information in the website or APP

### Operation Notes

- Do not use too much force when using, it will easily cause hand Fatigue and Key wear and tear.
- If you feel sore wrists or fingers during use, please adjust your posture and Strength. Or temporarily stop using it.
- If your hands feeling not well during using, please stop using Use, continued Use may cause skin rash or other allergic reactions.

## Compatibility

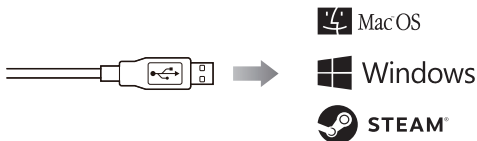

### Windows 7/8/10 & MacOS

Windows operating system compatible with Xinput mode and Dinput mode

- Xinput mode is widely used in class 3A games and latest games of Microsoft And Steam platform.
  - Dinput mode compatible with early games of Windows and simulator game, etc.
- Window 7 vibration function needs to install Xbox handle driver, Windows 8/10 supports Vibration function directly.
  - Multimedia mouse controlling can only use pointing function, other function may be invalid.

English

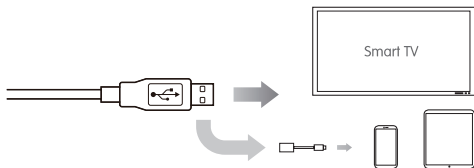

### Android Equipment (cell phone/ tablet/ smart TV/ TV box...)

- OTG cable is needed when connecting portable equipment like cell Phone or tablets. (not in the package)
- Vibration function' s strength is depends on the quality of manufacturer When connecting with Android equipment
- Mouse with android equipment supports multimedia function (See page 11 for details)
- If the game can only support touch screen mode, not gamepad control mode. Please choose other gamepad with virtual touch function: hunderobot Multifunctional Bluetooth Gamepad, TC-G50

## Compatibility

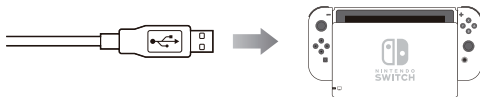

### NINTENDO® SWITCH

- Mode button has screenshot and video function, also can exchange button A/B and X/Y
- Gamepad needs to connect Xbox charging base with USB2.0 port, USB 3.0 do not Support wired handle and can only supports 2 wired gamepad at the same time.
- This product do not has motion sensor function, no somatosensory operation Characteristics and Amiibo surrounding sensor function as well.
- This product do not has headphone and mic ports, please plug headphone cord into The port of Nintendo Switch.

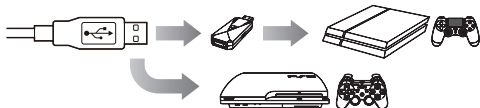

### PlayStation®4 & PlayStation®3

- Use our gamepad on PlayStation 4, needs to brought a gamepad adaptor with USB port.
- According to the differences on PlayStation system' s software, some function may Not able to use. In this situation, please update software before using. Detail applicable Version and update information please read instructions of PlayStation 4 and user guide Of gamepad.
- This product do not has headphone and mic ports, do not support light function of PlayStation 4 and motion sensor function.
- This product do not has functions except from what is written on this instruction, some Software can be used in PlayStation 4 may not be used with this gamepad.
- When connecting with USB gamepad adaptor with PlayStation 4, Mode button supports Control under the touchpad function.

## Package list

■ Please check all items included in the package.



1x G30 Gamepad



1x Instruction

### Optional accessories



Storage bag



Gamepad adapter  
(PlayStation®4 & 3)

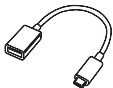

Cell phone OTG cable



Stick anti-slip cap

## Maintenance

Please use soft duster or damp cloth to clean gamepad.

Do not use solvent, eg: gas, thinner, alcohol, kitchen detergent, chemical wipes...

It may cause deformation and color fallout.

Do not use super wet rag wipe this gamepad which will cause internal damage.

## Key Layout

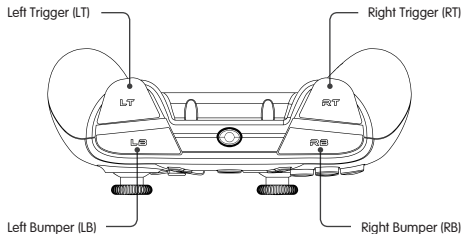
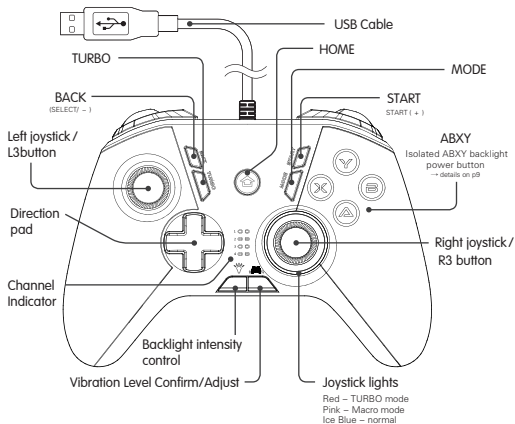



## Key Layout

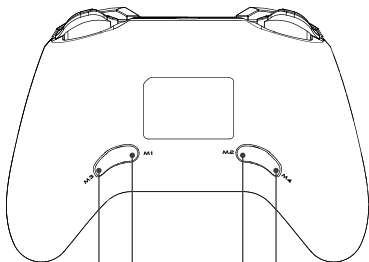

Programmable Key

M1/M3

→ details on p12

Programmable Key

M4/M4

→ details on p12













English

## Product Features

- Plug and Use, no complicated menu and match, USB connected for easy use.
- Compatible with Windows 7/8/10 and Steam platform (Xinput mode).
- Compatible with Android system in cell phone/ tablet/ smart TV/ TV box, Etc (Dinput mode).
- Compatible with Ninthendo Switch(Switch base is needed).
- Compatible with Raspberry Pi, easily play massive games on all kinds Of game consoles.
- Support Xinput and Dinput Hot switch function, Dinput also support multimedia Mouse function.
- Enhanced immersive experience and highly reliability design.
- Cool button backlights and adjustable double vibration motor.
- Elite design with 4 independent programmable buttons.
- Intelligent equipment identify and automatic mode choose function

## Multi-platform compatibility (choose the right model)

The **G30** is an almost all-round gamepad for various entertainment equipment with USB interfaces. It is exquisitely designed with all sorts of efforts from development technician of Thunderobot. When connecting via USB, the gamepad will automatically select the appropriate mode for the device. Besides, it can choose corresponding special functions automatically based on different equipment to obtain best using experience.

	PC (Xinput)	PC/Android Device (Dinput)	Nintendo Switch	PlayStation 4	PlayStation 3
Wired Connection	USB2.0/3.0	USB2.0/3.0	USB 2.0	USB 2.0	USB 2.0
Enable Mode	Automatic identification	Automatic identification	Automatic identification	Specified connector	Automatic identification
Channel Indicator	1  2  3  4 	1  2  3  4 	Press 8 channel for indication rules → details on p12	1  2  3  4 	Press 7 channel for indication rules → details on p10
Vibration / TURBO	✓	✓	✓	✓	✓
Programming Button	✓	✓	✓	✓	✓
Linear Button	Pressure- sensitive	No Pressure	No Pressure	Pressure- sensitive	Pressure- sensitive
Other Features	Dinput hot switch *1	Dinput hot switch / Multimedia mouse *2	A/B and X/Y button switch *3	Touchpad keys	

\* The number next to the channel indicator is marked for convenience, which is different from the actual product.

\*  indicates that the light is on and  indicates that the light is off.

<sup>1</sup> Long press MODE for 2 seconds with vibration indicates mode was successfully switched.

<sup>2</sup> Short press MODE to activate multimedia mouse mod (→ details on p11)

<sup>3</sup> In switch mode, short press MODE button to screenshot, Long press to start or stop recording video, continue to

Press for 5 seconds with vibration means A/B and X/Y will exchange button function; In order to prevent

Differences in game operational experience, G30's initial setting of ABXY button is the same as those of Switch

Gamepad, only the labeled position is opposite to the real key position. If the consistence of the labeled position

And real key position is needed, please exchange them. To avoid activating the recording function when switching

Keys, Please switch the key position when the recording function is disabled on the main page of Switch.

## Function List

**G30** Gamepad has many advanced and newly developed features and designs.

You will get better gaming experience by knowing and using following function instruction.

### Backlight Adjustment and Group off

Backlight adjustment button [] reduces brightness level per press (4 levels total)  
At level 0, backlight will be off. Press again will return to the brightest mode.

#### ABXY backlight off only

- Long Press the backlight adjustment button [] will turn off ABXY backlight, only aperture lighting effect of right stick will continue to light.

### Vibration Level Confirmation/Adjustment

#### 1. Confirmation of Vibration Level

The Vibration Level Confirmation/Adjustment Button [] is will display the Current Vibration Level by press once and confirm the Vibration Intensity by Second press . After that, the indicator light restores the working display mode. This indicator has 4 vibration levels and fluctuating light effects.

#### 2. Adjustment of Vibration Level

In Vibration Level Confirming stage, continue to press the button can decrease the intensity of vibration. The vibration function is turned off at level 0, while press again will return to the strongest mode.

### TURBO Function Settings

Set ABXY and LB/RB/LT/RT into high–frequency automatic hit effect. Press the TURBO key, then press any key in ABXY and LB/RB/LT/RT to activate the auto-hit function. To clear it, Press the TURBO key and then press the selected key that activates TURBO function.

#### ABXY backlight off only

Lighting effect when TURBO function is enabled when the TURBO function is activated, The joystick's ring light will become red. When the button with the TURBO function is Pressed, the red ring light flashes. After canceling the TURBO function of all buttons, the Joystick ring's ring light returns to ice blue.

## Function List

### Setting of Programmable Macro Key M1/M2/M3/M4

To simplify some main operations of some games, sequence keystroke input is Performed for direction button, ABXY and LB/RB/LT/RT. For example, there are Various moves in combat games.

#### 1. Macro key setting method

- Hold down a programmable macro key in M1–4 and press START  
To start the macro programming input mode. The stick' s color turns Pink. Choose buttons from the direction key, ABXY or LB/RB/LT/RT, Press the required key sequence in order. After editing, press The same macro key (the first key pressed) to save the edited key sequence. Other macro keys will not record the edition.

#### 2. Clear setting of macro keys

- Hold down a programmable macro key in M1–4 and press START key  
To start the macro programming input mode. The stick' s color turns Pink. Press the same macro key again without entering any other key  
To clear the key sequence.

- In initial setting, M1–4 do not have corresponding buttons. If you want to use macro button Function, please set it first.
- In order to prevent mistakenly touching, please clear the key sequence saved by macro Keys when macro keys are not needed.
- All macro keys memory is shared in all function mode
- left / right stick is controlled by L3/R3

### Switch / PS3 Connecting Channel Confirmation

When G30 gamepad is connected with Switch base /PS3 host. Switch/ PS3 host will Distribute channel numbers automatically following the device connection order. All channels of Switch and PS3 are listed in the table below.

Channel numbers	1	2	3	4	5	6	7	8
Switch Channel Indication								
PS3 Channel Indication								

- Gamepad's initial number is different with setting of connecting device: Switch/PS3
- Pad Channel Indicator display is consistent with Switch/PS3 setting.
- Two G30 gamepad can be connected with Switch base and PS3 host separately. If you need more connection, Please brought compatible USB hub.

## Function List

### Used as a multimedia mouse (Dinput mode only)

When using a Dinput Bluetooth mode to connect to a computer, smart TV, or Other Android devices, You can press MODE to switch the handle into mouse Mode at any time, and use the left stick of the handle to accurately control the Direction and speed of the mouse cursor. It is very convenient to easily select Some functions without troubles in button pointing.

When switching to the mouse mode, the channel indicator changes from 1,3 to 1,2,3, indicating that the mouse mode is started.

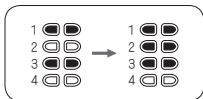

Press Mode again will switch back to gamepad Dinput mode

Function keys and operations of multimedia mouse

Left stick [  ] control mouse cursor
/  /  control left mouse button
/  control right mouse button
Right stick [  ] up and down or [   ] control volume increase/decrease
Right stick [  ] in left or right to skip song / Press down to unmute
[  ] control Play/Pause
Back [  ] Return to previous menu
Start [  ] Menu key
Home [  ] Return to home page

- Multimedia control is available for Android smart television, TV box, tablet, and mobile phone
- For Windows, only support pointing function and other multimedia keystrokes may not be available.
- Long pressing MODE button, the gamepad will switch to Xinput mode in which do not has mouse-Switch function.

## About Firmware Upgraded

### USB connection method

Open newest firmware upgraded software on computer, press left Stick L3, insert USB cable, click upgraded button when it is available.

### Reset setting

When pad has no response to your operations or can't recognize Working signal, you may unplug the USB cable and reconnect it. If the problems still exist, please check the operation system, Vice's driver, and gamepad's compatibility issue.

### Copyright and other information



















PlayStation is the registered trademark of Sony Interactive Entertainment(SIE)
XBOX/Windows is the registered trademark of American Microsoft Corporation.
Android belongs to Google Inc.
Nintendo Switch a registered trademark of Nintendo portable game console.
MacOS is the registered trademark of Apple Inc. in U.S.A and other countries and regions.
Other system names and product names appearing in this document are usually registered trademarks or trademarks of various developer company. Please be noted that there are no ** and ** signs in this document.

## Specification

### Parameters

Power Supply	DC 5V, 500mA ( Typical USB power supply )
Temperature under work	0°C — 40°C ( 32 °F — 104 °F )
Humidity under work	35%RH — 80%RH ( No condensed )
Weight	Appx.228g

### Controlling Part

Corresponding sticks	2 ( K—SILVER high—quality stick )
Direction key	1 
Game function keys	12 A/B/X/Y(     )/ LB RB LT RT(     )/ BACK(SELECT/—)(  )/ START(+)(  )/ L3/R3(   ) ( L3/R3 left and right sticks,LT/RT linear pressure button )
Product function keys	5 backlight(  )/vibration(  )/HOME(  )/ TURBO(  )/MODE(  )
Macro programming keys	4 M1/M2/M3/M4
Vibration motor	2 ( isolated control )

### Connecting Port

DC IN wired connection	USB A—type
USB cable length	Appx.2 meters(6.5 feet)

## Harmful substances in the product

Part	Harmful Substances					
	(Pb)	(Hg)	(Cd)	(Cr( VI ))	(PBB)	(PBDE)
Shell & structure	○	○	○	○	○	○
PCB	×	○	○	○	○	○
USB charging cable	○	○	○	○	○	○

This form is compiled in accordance with SJ/T11364.

- : The content of the harmful substance in all homogeneous materials of the component is below The limit stipulated in GB/T 26572.  
 × : The content of the harmful substance in at least one homogeneous material of the part exceeds The limit stipulated in GB/T 26572.  
 For the case of 'x', it belongs to the exemption item of the EU RoHS Directive.



Temperature under use : 0℃ –40℃	Temperature under storage : -10℃ –50℃
Humidity under use : 35%–80%	Humidity under storage : 35%–80%



T H U N D E R O B O T

Manufacturer: Qingdao Leishen Technology Co., Ltd.  
 14th Floor, Block A, Qingdao International Innovation Park, 169 Songling Road, Laoshan District, Qingdao, China





T H U N D E R O B O T

Poignée de jeu filaire multifonctionnelle THUNDEROBOT

Modèle **TC-G30**

**Manuel de l'Utilisateur**

**Compatibilité multiplateforme**

voir page 8



français

**Utilisateur respecté**

Carte de garantie jointe

Merci d'avoir acheté ce produit.

Pour garantir les meilleures performances et la meilleure sécurité, veuillez lire attentivement ce manuel avant de connecter, d'utiliser ou d'ajuster ce produit, et conservez ce manuel dans un endroit sûr pour référence future.



BORN FOR  
GAMING



## Contenu

Précautions de sécurité .....	2
Compatibilité .....	3

### Précautions avant utilisation

---

Liste des produits / accessoires optionnels .....	5
Réparation et entretien .....	5
Conception de bouton .....	7
Caractéristiques du produit .....	7

### Préparation

---

Compatibilité multiplateforme (indique l'état et la fonction) .....	8
--	---

### Opération

---

Fonctions utiles .....	9
· Réglage et regroupement du rétroéclairage .....	9
· Confirmation / ajustement du niveau de vibration .....	9
· Réglage de la fonction TURBO .....	9
· Réglage du bouton macro programmable M1 / M2 / M3 / M4 .....	10
· Confirmation du canal de connexion Switch / PS3 .....	10
· Utiliser pour la souris multimédia (mode Dinput uniquement) .....	11
· Mise à jour du firmware .....	12
· Réinitialisation de la poignée .....	12

### Autre

---

Copyright et autres informations .....	12
Spécification .....	13

## Précautions de sécurité

Veillez lire attentivement

### Pour éviter tout dommage, évitez ce qui suit

- Ne vaporisez pas d'aérosols tels que des insecticides inflammables à proximité de la poignée.
- Ne touchez pas à des liquides comme de l'eau ou des jus! Cela pourrait entraîner un dysfonctionnement des boutons ou des dommages!
- Ne branchez ni ne débranchez le câble USB avec les mains mouillées!
- N'insérez pas d'objets étrangers dans la borne USB de la poignée!
- Ne pas utiliser dans des endroits chauds ou humides, tels que les salles de bain.
- Lors de la mise en marche, ne placez pas d'autres objets sur la poignée et ne la recouvrez pas d'un chiffon!
- Ne l'utilisez pas dans des endroits où il est facile de tomber, poussiéreux (plage) ou champ magnétique!
- Ne le placez pas sur des équipements générateurs de chaleur tels que des événements de dissipation thermique et des boîtiers d'ordinateur.
- Assurez-vous de garder une distance lâche entre les câbles pour éviter qu'ils ne traînent et ne tombent accidentellement pendant l'utilisation.
- La poignée chauffera pendant l'utilisation, mais ce n'est pas un dysfonctionnement;
- Les instructions d'utilisation et les précautions de sécurité peuvent changer. Pour plus d'informations, consultez les dernières informations d'aide sur le site Web d'assistance

### Remarques sur le fonctionnement

- N'utilisez pas trop de force lors de son utilisation, ce qui entraînera facilement une fatigue de la main et accélérera la perte de clé.
- Si vous ressentez une douleur dans vos poignets ou vos doigts pendant l'utilisation, ajustez votre posture et votre force ou arrêtez temporairement de l'utiliser.
- Si le repose-mains ou toute autre pièce en contact direct avec la peau provoque une gêne, arrêtez de l'utiliser. Une utilisation continue peut provoquer des éruptions cutanées ou d'autres réactions allergiques.

## Compatibilité

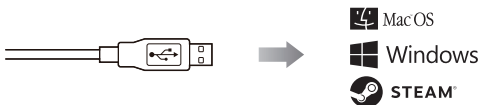

### Ordinateur Windows 7/8/10 et MacOS

Le système d'exploitation Windows peut utiliser le mode Xinput et le mode Dinput de cette poignée

- Le mode Xinput est largement utilisé dans les chefs-d'œuvre 3A et les derniers jeux sur les plateformes Microsoft et Steam.
- Le mode Dinput convient aux premiers jeux Windows et aux jeux d'émulation, etc.

- La fonction de vibration Windows 7 doit installer la poignée de la poignée XBOX, et Windows 8/10 prend directement en charge la fonction de vibration
- Fonction de contrôle de la souris multimédia pour le système Windows, seule l'opération du pointeur de la souris peut être effectuée, le contrôle multimédia peut être invalide

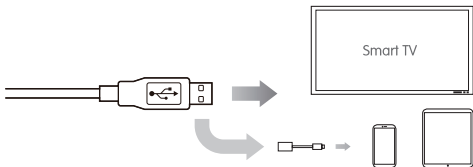

### Appareils Android (téléphone portable / tablette / smart TV / TV box, etc.)

- Lors de la connexion à des appareils portables tels que des téléphones portables / tablettes, des câbles adaptateurs OTG sont nécessaires (vendus séparément)
- La fonction de vibration connectée à l'appareil Android dépend de la norme du fabricant de l'appareil
- Le mode souris des appareils Android prend en charge le contrôle multimédia (voir page 11 pour plus de détails)
- Si le jeu est conçu pour prendre en charge uniquement le fonctionnement de l'écran tactile et non le contrôle de la poignée, il ne peut pas être utilisé pour le contrôle du jeu. Choisissez une poignée de fonction tactile virtuelle de notre société, telle que la poignée de jeu Bluetooth multifonction THUNDERBOT TC-G50

## Compatibilité

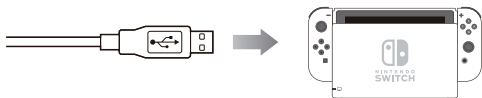

### NINTENDO® SWITCH

- Le bouton MODE sur la poignée a des fonctions de capture d'écran et d'enregistrement vidéo, ainsi qu'une fonction de permutation des boutons A / B et X / Y.
- La poignée doit être connectée à l'interface USB 2.0 sur la base hôte du commutateur. L'interface USB 3.0 ne prend pas en charge les poignées filaires et seules 2 poignées filaires peuvent être utilisées en même temps.
- Ce produit n'a pas de fonction de capteur de mouvement, de caractéristiques de fonctionnement somatosensoriel et de fonction de détection de périphérique Amiibo.
- Ce produit ne possède pas de prise casque / microphone. Si vous devez utiliser la fonction de chat vocal, connectez le casque à la prise casque Nintendo Switch.

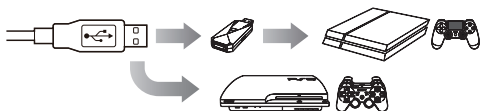

### PlayStation®4 & PlayStation®3

- Pour utiliser ce produit sur PlayStation4, vous devez acheter un adaptateur de poignée d'interface USB.
- Selon le logiciel système PlayStation4, certaines fonctions peuvent ne pas être disponibles. Dans ce cas, mettez à jour le logiciel avant de l'utiliser. Pour connaître les versions et mises à jour spécifiques applicables, lisez le manuel de la console PlayStation4 et le mode d'emploi de l'adaptateur de poignée.
- Ce produit ne possède pas de prise casque / microphone et l'effet d'éclairage n'a pas la fonction d'émission de lumière ou la fonction de capteur de mouvement de la PlayStation4.
- Ce produit n'a pas de fonctions autres que celles décrites dans le manuel. Certains programmes pouvant être utilisés sur la console PlayStation4 peuvent ne pas convenir à ce produit. Gardez à l'esprit.
- Lorsqu'il est connecté à la PlayStation4 via l'interface USB de l'adaptateur de poignée, le bouton MODE peut exécuter la fonction du bouton de poignée PlayStation4 sous l'écran tactile.

## Liste des produits / accessoires optionnels

### ■ Compruebe y confirme los accesorios adjuntos.



1x G30 mangue garantie



1x Manuel d'instructions

### □ Accesorios opcionales (deben comprarse por separado)



Sac de rangement dédié



Adaptateur de poignée  
(PlayStation®4 & 3)

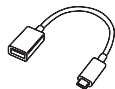

Câble OTG pour  
téléphone portable



Capuchon de joystick  
antidérapant

## Réparation et entretien

Utilisez un chiffon doux et sec ou un chiffon de nettoyage humide pour nettoyer la poignée. N'utilisez pas de solvants tels que de l'essence, du diluant, de l'alcool, du détergent de cuisine, des lingettes chimiques, etc. Cela peut provoquer une déformation externe ou un pelage de la couche. N'essayez pas la poignée avec un chiffon très humide, cela pourrait faire pénétrer du liquide à l'intérieur et provoquer un dysfonctionnement.

## Tastenlayout

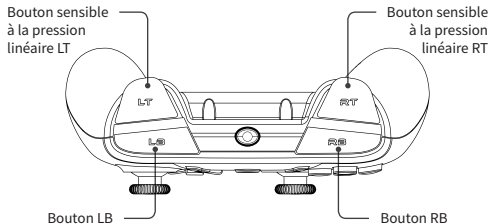
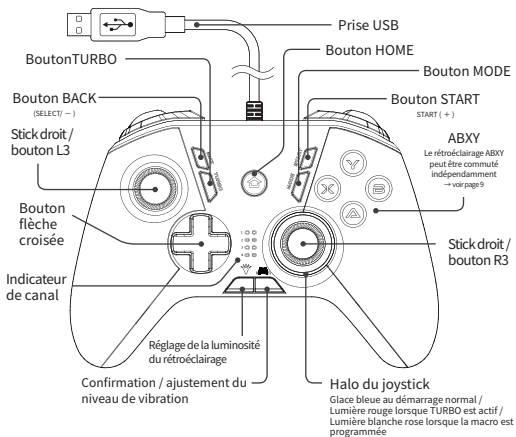



## Conception de bouton

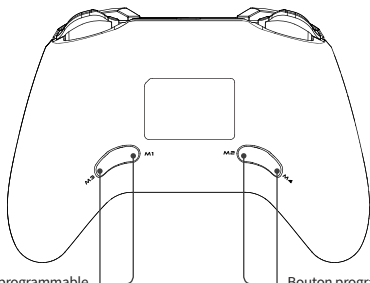

Bouton programmable  
M1 / M3

→ voir page 10 pour plus de détails

Bouton programmable  
M2 / M4

→ voir page 10 pour plus de détails













français

## Caractéristiques du produit



- Plug and play, éliminez les menus et le couplage encombrants, connexion USB directe
- Compatible avec l'ordinateur Windows 7/8/10 et la plate-forme Steam (mode Xinput)
- Téléphone portable / tablette / smart TV / TV, etc. compatibles Android (Mode Dinput)
- Compatible avec la console de jeu Nintendo Switch (vous devez vous connecter à la station d'accueil Switch)
- Compatible avec Raspberry Pi, facile à jouer à des jeux massifs de consoles de jeux classiques
- Fonction d'échange à chaud Xinput et Dinput, et prend en charge la souris multimédia Dinput
- Expérience immersive améliorée et conception de haute fiabilité
- Rétroéclairage du bouton Cool et moteurs à double vibration réglables
- Quatre boutons programmables indépendants bien conçus
- Fonction de reconnaissance des appareils intelligents et sélection automatique du mode

## Compatibilité multiplateforme (indique l'état et la fonction)

**G30** Il a été conçu avec les efforts du personnel technique et de développement de THUNDERBOT et est compatible avec de nombreux appareils de divertissement équipés d'interfaces USB. Lorsqu'elle est connectée à l'interface USB, la poignée déterminera et sélectionnera automatiquement le mode de fonctionnement approprié pour être compatible avec l'appareil connecté; Et pour différents appareils, la poignée a également les fonctions spéciales correspondantes pour obtenir le meilleur effet d'utilisation et d'expérience, veuillez vous référer au tableau suivant pour plus de détails:

	PC (Xinput)	PC/Android-Gerät (Dinput)	Nintendo Switch	PlayStation 4	PlayStation 3
Connexion filaire	USB2.0/3.0	USB2.0/3.0	USB 2.0	USB 2.0	USB 2.0
Méthode d'activation	Reconnaissance directe de la connexion	Reconnaissance directe de la connexion	Reconnaissance directe de la connexion	Adaptateur dédié	Reconnaissance directe de la connexion
Indication de canal	1  2  3  4 	1  2  3  4 	Affichage selon la règle d'instructions à 8 canaux → voir page 10 pour plus de détails	1  2  3  4 	Affichage selon la règle d'instructions à 7 canaux → voir page 10 pour plus de détails
Vibration / TURBO	✓	✓	✓	✓	✓
Programmation des boutons	✓	✓	✓	✓	✓
Boutons linéaires	Avec pression	Sans pression	Sans pression	Avec pression	Avec pression
Autres caractéristiques	Dinput Changement chaud *1	Xinput Changement à chaud *1 Souris multimédia *2	1 A/ B et X / Y Interrupteur à bouton *3	Boutons du panneau tactile *1	

\* Le numéro à côté de l'indicateur de canal est marqué pour plus de commodité et est différent du produit réel.

\*  indique que le voyant est allumé,  indique que le voyant est éteint

\*1 Appuyez et maintenez enfoncé le bouton MODE pendant 2 secondes avec une vibration pour indiquer que le changement de mode est réussi

\*2 Appuyez brièvement sur le bouton MODE pour activer le mode souris multimédia (→ page 11)

\*3 En mode Switch: appuyez brièvement sur le bouton MODE pour prendre une capture d'écran, appuyez longuement pour démarrer ou arrêter l'enregistrement, continuez à appuyer pendant environ 5 secondes avec une vibration, remplacez les boutons AB et XY; pour éviter les différences dans l'expérience de fonctionnement du jeu, la disposition par défaut des boutons G30 ABXY est la même que celle du bouton de commutation, seule l'apparence des boutons est opposée. Si l'apparence des boutons correspond à la fonction réelle, changez le bouton; Pour éviter d'activer la fonction d'enregistrement lorsque les boutons sont commutés, basculez les boutons lorsque la fonction d'enregistrement est désactivée sur l'interface principale de Switch.

## Fonctions utiles

**G30** a de nombreuses fonctions et conceptions avancées, veuillez comprendre les fonctions suivantes et les utiliser pour obtenir une meilleure expérience de jeu.

### Réglage et regroupement du rétroéclairage

Bouton de réglage de la luminosité du rétroéclairage [  ], son niveau de luminosité diminue d'un niveau à chaque fois que vous appuyez sur le bouton, un total de 4 niveaux de luminosité et tous les rétroéclairage s'éteignent au niveau 0. Appuyez à nouveau sur le bouton pour atteindre le niveau de luminosité le plus élevé.

#### Fermer uniquement le rétroéclairage ABXY

- Appuyez sur le bouton de réglage de l'intensité du rétroéclairage et maintenez-le enfoncé .  
Le rétroéclairage du bouton ABXY s'éteint et seul l'effet d'éclairage d'ouverture du joystick droit s'allume

### Confirmation / ajustement du niveau de vibration

#### 1. Confirmation du niveau de vibration

Bouton de confirmation / réglage du niveau de vibration [  ], appuyez une fois pour afficher le niveau de vibration actuel et vibrez pendant 1 seconde pour confirmer l'intensité de la vibration, après quoi le voyant retourne à l'état d'affichage du mode de fonctionnement.

Le voyant lumineux peut afficher 4 types de niveaux de vibration avec des effets de lumière fluctuants.

#### 2. réglage du niveau de vibration

En mode de confirmation du niveau de vibration, appuyez à nouveau sur le bouton pour réduire le niveau de vibration d'un niveau et désactivez la fonction de vibration au niveau 0. Appuyez à nouveau pour passer au niveau de vibration le plus fort.

### Réglage de la fonction TURBO

Pour faire basculer ABXY et LB / RB / LT / RT en effets combo auto haute fréquence, la méthode de réglage consiste à maintenir le bouton TURBO enfoncé, puis à appuyer sur n'importe quel bouton sur ABXY et LB / RB / LT / RT pour activer la fonction combo. Pour annuler la fonction combinée, maintenez enfoncée la touche TURBO, puis appuyez sur la touche qui active la fonction combinée pour l'effacer..

#### Effet d'éclairage lorsque la fonction TURBO est activée

Lorsque la fonction TURBO est activée, le halo du joystick devient rouge. Lorsque vous appuyez sur le bouton avec la fonction combinée, le halo rouge clignote rapidement pour indiquer l'effet de la fonction combinée. Après avoir annulé la fonction TURBO de tous les boutons, le halo du joystick redevient bleu glace.

## Fonctions utiles

### Paramètres du bouton macro programmable M1 / M2 / M3 / M4

Entrez la séquence de boutons des boutons de direction croisée et ABXY et LB / RB / LT / RT / L3 / R3 pour simplifier le fonctionnement des boutons de certains jeux. Par exemple, divers mouvements dans les jeux de combat.

#### 1. Paramètres du bouton macro

Appuyez et maintenez l'un des boutons de macro programmables sur M1-4 et appuyez sur le bouton START pour lancer le mode d'entrée de programmation macro. À ce moment, l'anneau lumineux du joystick devient rose et blanc. Appuyez sur la séquence de boutons souhaitée sur les boutons de direction croisée et ABXY et LB / RB / LT / RT / L3 / R3 tour à tour. Après l'édition, appuyez sur le même bouton macro pour enregistrer la séquence de boutons modifiée et appuyez sur d'autres boutons macro pour ne pas enregistrer

#### 2. Suppression du bouton macro

Maintenez enfoncé l'un des boutons macro programmables sur M1-4 et appuyez sur le bouton START pour lancer le mode d'entrée de programmation macro. À ce moment, l'anneau lumineux du joystick devient rose et blanc. Appuyez à nouveau sur le bouton macro sans enregistrer aucun bouton pour supprimer la séquence de boutons.

- M1-4 est réglé en usine et il n'y a pas de bouton correspondant par défaut. Si vous souhaitez utiliser la fonction du bouton macro, veuillez d'abord la définir
- Pour éviter tout contact accidentel, supprimez la séquence de boutons enregistrée du bouton macro lorsque le bouton macro n'est pas nécessaire
- Partager la mémoire des boutons macro dans divers modes de fonctionnement
- Lorsque le joystick gauche / droit est enfoncé, c'est L3 / R3

### Confirmation du canal de connexion Switch / PS3

Lorsque le G30 est connecté à la base de commutateur / hôte PS3, l'hôte du commutateur / PS3 attribue automatiquement des numéros de canal en fonction de la séquence de connexion de l'appareil. Les canaux du commutateur et de la PS3 sont répertoriés dans le tableau suivant:

N° de canal	1	2	3	4	5	6	7	8
Indication de canal de Switch								
Indication de canal PS3								

- Le numéro de départ de la poignée est différent selon la situation de l'appareil connecté Switch / PS3
- L'affichage de l'indicateur de canal de poignée est cohérent avec l'affichage d'affectation d'interface de commande de commutateur / PS3
- Dans le cas standard, la station d'accueil Switch et l'hôte PS3 peuvent être connectés à deux contrôleurs filaires G30 en même temps. Si vous avez besoin de plus, vous avez besoin d'une extension USB HUB compatible

## Fonctions utiles

### Utiliser pour la souris multimédia (mode Dinput uniquement)

Lorsque vous utilisez le mode Dinput pour vous connecter à un ordinateur, un téléviseur intelligent ou d'autres appareils Android, vous pouvez appuyer sur le bouton MODE pour basculer la poignée en mode souris à tout moment. Il est très pratique d'utiliser le joystick gauche sur la poignée pour contrôler avec précision la direction du mouvement et la vitesse du pointeur de la souris, et pour sélectionner des fonctions qui ne sont pas faciles à sélectionner à l'aide d'un bouton.

Lors du passage en mode souris, les voyants des canaux passent de 1,3 à 1,2,3, ce qui signifie que le mode souris a été activé.

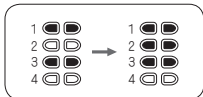

Appuyez à nouveau sur le bouton MODE pour revenir au mode Dinput de la poignée.  
boutons de commande et de fonction de la souris multimédia

Stick gauche [  ] contrôler le pointeur de la souris
/  /  souris gauche
/  bouton droit de la souris
Stick droit [  ] haut ou bas ou [   ] pour contrôler l'augmentation et la diminution du volume
Stick droit [  ] Contrôle gauche et droit pour couper la chanson / appuyez pour couper et réactiver le son
contrôle lecture / pause
BACK [  ] Retourner au menu précédent
START [  ] Bouton de menu
HOME [  ] Revenir à l'interface principale

- Le contrôle multimédia est efficace pour une utilisation sur une télévision intelligente / un boîtier TV / une tablette Android / un téléphone portable
- Pour le système Windows, seule la fonction de pointeur de la souris est prise en charge, d'autres fonctions de bouton multimédia peuvent ne pas être disponibles
- Appuyez longuement sur le bouton MODE, la poignée passera en mode Xinput, le mode Xinput ne change pas la fonction de la souris

## Mise à jour du firmware

### Connexion USB

Lancez le dernier logiciel de mise à jour du micrologiciel sur l'ordinateur, appuyez et maintenez le bouton L3 sur le joystick gauche, puis insérez le câble USB et cliquez sur la mise à jour du micrologiciel lorsque le bouton de mise à jour peut être cliqué..

## Réinitialisation de la poignée

Lorsque la poignée ne répond pas ou ne peut pas reconnaître le mode de fonctionnement pendant le fonctionnement ou lorsqu'elle est connectée, le câble USB de la poignée peut être déconnecté et reconnecté. Si le problème ne peut toujours pas être résolu, vérifiez la compatibilité du système d'exploitation et de la poignée de l'appareil et de la poignée.

## Copyright et autres informations



















PlayStation est une marque déposée de Sony Interactive Entertainment (SIE).
XBOX / Windows est une marque déposée de Microsoft Corporation.
Android est une marque commerciale de Google Inc.
Nintendo Switch est une marque commerciale de la console de jeu portable Nintendo Corporation.
MacOS est une marque déposée d'Apple Inc. aux États-Unis ou dans d'autres pays / régions.
Les autres noms de système et noms de produit figurant dans ce document sont généralement des marques déposées ou des marques commerciales des sociétés de développement respectives. Veuillez noter que la marque ™ et la marque ® n'apparaissent pas dans ce document.

## Spécifications

### Complet

Source de courant	DC 5V, 500mA (valeur typique pour l'alimentation USB)
Plage de température de travail	0 ° C à 40 ° C (32 ° F à 104 ° F)
Plage d'humidité de travail	35% HR à 80% HR (sans condensation)
Poids	Presque 228g

### Teil steuern

Joystick analogique	2 ( Joystick de haute qualité de Kongyin )
Boutons fléchés	1 
Boutons de fonction de jeu	12 A/B/X/Y[     ]/ LB RB LT RT[     ]/ BACK(SELECT/-)[  ]/ START(+)[  ]/ L3/R3[   ]  (L3 / R3 est lorsque les manettes gauche et droite sont enfoncées, LT / RT est un bouton linéaire (sensible à la pression))
Boutons de fonction du produit	5 Fond clair [  ]/ Vibration [  ] / HOME [  ]/ TURBO[  ] / MODE[  ]
Boutons de programmation macro	4 M1/M2/M3/M4
Moteur de vibration	2 (Contrôle indépendant)

### Partie terminale

Connexion d'appareil filaire DC IN	USB type A
Longueur du câble USB	Environ 2 mètres (6,5 pieds)

## Nom et contenu des substances dangereuses dans le produit

Nom de la pièce	Matériaux nocifs					
	Plomb (Pb)	Mercuré (Hg)	Cadmium (Cd)	Chrome hexavalent (Cr (VI))	Biphényles polybromés (PBB)	Éther diphenylique polybromé (PBDE)
Coquille, structure	○	○	○	○	○	○
Fond de panier PCB	×	○	○	○	○	○
Cable USB	○	○	○	○	○	○

Ce formulaire est établi conformément à SJ / T11364.

- : cela signifie que le contenu de la substance dangereuse dans tous les matériaux homogènes de la pièce est inférieur à l'exigence limite de GB / T26572.
- × : indique que le contenu de la substance dangereuse dans au moins un des matériaux homogènes de la pièce dépasse l'exigence limite de GB / T26572.  
Dans le cas de "×", il s'agit d'un article exempt de la directive RoHS de l'UE.



VPlage de température de fonctionnement : 0°C -40°C	Plage de température de stockage : -10°C -50°C
Plage d'humidité de fonctionnement : 35%-80%	Luftfeuchtigkeit bei Lagerung : 35%-80%



T H U N D E R O B O T

Fabricant: QINGDAO THUNDEROBOT TECHNOLOGY CO., LTD.

Étage 14, bâtiment A, parc créatif international, n° 169, avenue Songling, district de Laoshan, Qingdao, Chine

Origine: Chine

Publié en juillet 2020





T H U N D E R O B O T

Mango de Juego con Cable Multifuncional de THUNDEROBOT

Modelo **TC-G30**

**Manual de Uso**

Compatibilidad multiplataforma

ver página 8



Español

## Usuario respetado

Tarjeta de garantía adjunta

Gracias por adquirir este producto.

Para garantizar el mejor rendimiento y seguridad, lea este manual detenidamente antes de conectar, operar o ajustar este producto, y guarde este manual en un lugar seguro para futuras consultas.



BORN FOR  
GAMING



# Contenido

Precauciones de seguridad .....	2
Compatibilidad .....	3

## Precauciones antes del uso

---

Lista de productos / accesorios opcionales .....	5
Reparación y mantenimiento .....	5
Diseño de botones .....	7
Características del producto .....	7

## Preparación

---

Compatibilidad multiplataforma (indica estado y función) .....	8
---	---

## Operación

---

Funciones útiles .....	9
· Ajuste de luz de fondo y agrupación desactivada .....	9
· Confirmación / ajuste del nivel de vibración .....	9
· Ajuste de la función TURBO .....	9
· Ajuste de botón macro programable M1/M2/M3/M4 .....	10
· Confirmación del canal de conexión Switch / PS3 .....	10
· Uso para ratón multimedia (solo modo Dinput) .....	11
· Actualización del firmware .....	12
· Restablecimiento de mango .....	12

## Otro

---

Copyright y otra información .....	12
Especificación .....	13

## Precauciones de seguridad

Por favor lea cuidadosamente

### Para evitar daños, evite lo siguiente

- No rocíe aerosoles como insecticidas inflamables cerca del mango.
- ¡No toque líquidos como agua o zumos! ¡Puede hacer que los botones no funcionen correctamente o se dañen!
- ¡No enchufe ni desenchufe el cable USB con las manos mojadas!
- ¡No introduzca objetos extraños en el terminal USB del mango!
- No lo use en lugares húmedos o calientes, como baños.
- ¡Al encender, no coloque otros objetos sobre el mango ni lo cubra con un paño!
- ¡No lo use en lugares donde sea fácil de caer, polvoriento (playa) o campo magnético!
- No lo coloque encima de equipos que generen calor, como ventilaciones de disipación de calor y carcasas de computadoras.
- Asegúrese de mantener una distancia suelta entre los cables para evitar que se arrastren y caigan accidentalmente durante el uso.
- El mango se calentará durante el uso, pero esto no es un mal funcionamiento;
- Las instrucciones de funcionamiento y las precauciones de seguridad pueden cambiar. Para obtener más información, consulte la información de ayuda más reciente en el sitio web de soporte.

### Hinweise zur Bedienung

- No use demasiada fuerza al usarlo, lo que fácilmente causará fatiga en la mano y acelerará la pérdida de clave.
- Si siente dolor en las muñecas o los dedos durante el uso, ajuste su postura y fuerza, o deje de usarlo temporalmente.
- Si el reposamanos o cualquier otra parte en contacto directo con la piel le causa molestias, deje de usarlo. El uso continuado puede causar erupciones u otras reacciones alérgicas.

## Compatibilidad

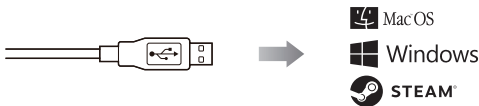

### Computadora Windows 7/8/10 y MacOS

El sistema operativo Windows puede usar el modo Xinput y el modo Dinput de este mango

- El modo Xinput se usa ampliamente en las obras maestras de 3A y los últimos juegos en las plataformas Microsoft y Steam.
- El modo Dinput es adecuado para los primeros juegos de Windows y juegos de emuladores, etc.

- La función de vibración de Windows 7 necesita instalar el mango de el mango XBOX, y Windows 8/10 admite directamente la función de vibración
- Función de control de ratón multimedia para el sistema Windows, solo se puede realizar la operación de puntero del mouse, el control multimedia puede no ser válido

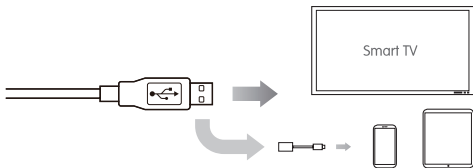

### Dispositivos Android (teléfono móvil / tableta / TV inteligente / Caja de TV, etc.)

- Cuando se conecta a dispositivos portátiles como teléfonos móviles / tabletas, se requieren cables adaptadores OTG (se venden por separado)
- La función de vibración conectada al dispositivo Android depende del estándar del fabricante del dispositivo
- El modo de ratón de los dispositivos Android admite control multimedia (consulte la página 11 para obtener más detalles)
- Si el juego está diseñado para admitir solo el funcionamiento de la pantalla táctil y no manejar el control, no se puede utilizar para el control del juego. Elija un mango con función táctil virtual de nuestra empresa, como el mango de juego Bluetooth multifunción THUNDERBOT TC-G50

## Compatibilidad

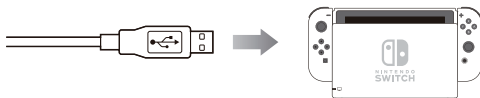

### NINTENDO® SWITCH

- El botón MODE del mango tiene funciones de captura de pantalla y grabación de video, así como la función de intercambio de botones A / B y X / Y.
- El mango debe estar conectado a la interfaz USB 2.0 de la base del host del conmutador. La interfaz USB 3.0 no admite mangos con cable y solo se pueden usar 2 mangos con cable al mismo tiempo.
- Este producto no tiene función de sensor de movimiento, características de operación somatosensorial y función de detección periférica Amiibo.
- Este producto no tiene un conector para auriculares / micrófono. Si necesita utilizar la función de chat de voz, conecte los auriculares al conector para auriculares de Nintendo Switch.

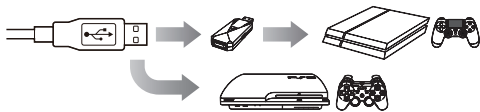

### PlayStation®4 & PlayStation®3

- Para usar este producto en PlayStation4, debe comprar un adaptador de mango con interfaz USB.
- Según el software del sistema PlayStation4, es posible que algunas funciones no estén disponibles. En este caso, actualice el software antes de usarlo. Para versiones y actualizaciones específicas aplicables, lea el manual de la consola PlayStation4 y las instrucciones de funcionamiento del adaptador del mango.
- Este producto no tiene un conector para auriculares / micrófono, y el efecto de iluminación no tiene la función de emisión de luz ni la función de sensor de movimiento de PlayStation4.
- Este producto no tiene funciones distintas a las descritas en el manual. Es posible que algunos programas que se pueden usar en la consola PlayStation4 no sean adecuados para este producto. Tenga en cuenta.
- Cuando se conecta a la PlayStation4 a través de la interfaz USB del adaptador del mango, el botón MODE puede realizar la función del botón del mango PlayStation4 debajo del panel táctil.

## Lista de productos / accesorios opcionales

- Compruebe y confirme los accesorios adjuntos.



1x G30 mango garantía



1x Manual de instrucciones

- Accesorios opcionales (deben comprarse por separado)

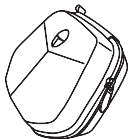

Bolsa de almacenamiento  
dedicada



Adaptador de mango  
(PlayStation®4 & 3)

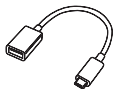

Cable OTG para  
teléfono móvil



Gorra antideslizante  
de joystick

Español

## Reparación y mantenimiento

Utilice un paño suave seco o un paño de limpieza húmedo para limpiar el mango. No utilice disolventes, como gasolina, disolvente, alcohol, detergente de cocina, toallitas químicas, etc. Esto puede causar deformación externa o descamación de la capa. No limpie el mango con un paño muy húmedo, puede provocar que entre líquido en el interior y provocar un mal funcionamiento.

## Diseño de botones

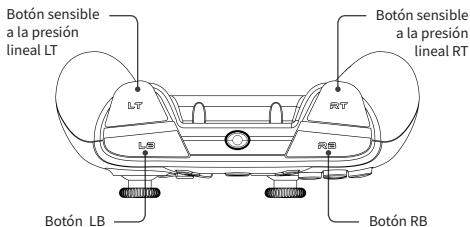
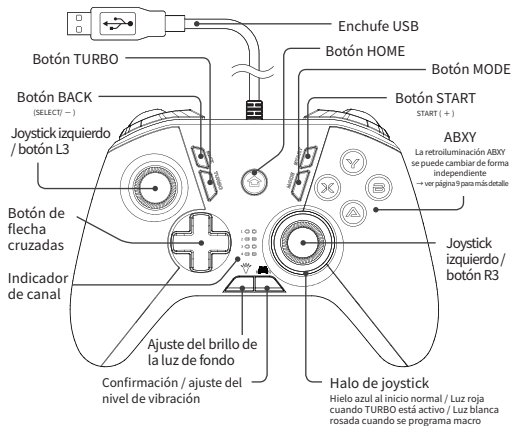



## Diseño de botones

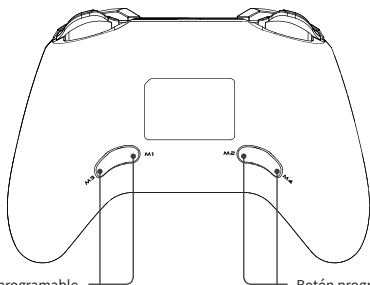

Botón programable  
M1 / M3

→ ver página 10 para más detalles

Botón programable  
M2 / M4

→ ver página 10 para más detalles













Español

## Características del producto



- Plug and play, elimina el engorroso menú y el emparejamiento, conexión directa USB
- Compatible con computadora Windows 7/8/10 y plataforma Steam (modo Xinput)
- Teléfono móvil / tableta / TV inteligente / caja de TV compatible con Android, etc. (modo Dinput)
- Compatible con la consola de juegos Nintendo Switch (necesita conectarse a la base Switch)
- Compatible con Raspberry Pi, fácil de jugar juegos masivos de consolas de juegos clásicas
- Función de cambio en caliente Xinput y Dinput, y admite el mouse multimedia Dinput
- Experiencia inmersiva mejorada y diseño de alta confiabilidad
- Retroiluminación de botón frío y motores de vibración dual ajustables
- Cuatro botones programables independientes bien diseñados
- Función de reconocimiento de dispositivo inteligente y selección de modo Automático

## Compatibilidad multiplataforma (indica estado y función)

**G30** está diseñado con los esfuerzos del personal técnico y de desarrollo de THUNDERBOT y es compatible con muchos dispositivos de entretenimiento equipados con interfaces USB. Cuando se conecta a la interfaz USB, el mango determinará y seleccionará automáticamente el modo de trabajo apropiado para que sea compatible con el dispositivo conectado; y para diferentes dispositivos, el mango también tiene las funciones especiales correspondientes para obtener el mejor efecto de uso y experiencia, consulte la siguiente tabla para obtener más detalles:

	PC (Xinput)	PC/dispositivo Android (Dinput)	Nintendo Switch	PlayStation 4	PlayStation 3
Conexión por cable	USB2.0/3.0	USB2.0/3.0	USB 2.0	USB 2.0	USB 2.0
Método de activación	Reconocimiento de conexión directa	Reconocimiento de conexión directa	Reconocimiento de conexión directa	Adaptador dedicado	Reconocimiento de conexión directa
Indicación de canal	1  2  3  4 	1  2  3  4 	Visualización de acuerdo con la regla de instrucción de 8 canales → ver página 10 para más detalles	1  2  3  4 	Visualización de acuerdo con la regla de instrucción de 7 canales → ver página 10 para más detalles
Vibración / TURBO	✓	✓	✓	✓	✓
Programación de botones	✓	✓	✓	✓	✓
Botones lineales	Con presión	Sin presión	Sin presión	Con presión	Con presión
Otras características	Dinput Cambio caliente <sup>1</sup>	Xinput Cambio caliente <sup>1</sup> / Ratón multimedia <sup>2</sup>	A/B y X/Y Cambio de botones <sup>3</sup>	Botones del panel táctil	

\* El número junto al indicador de canal está marcado por comodidad y es diferente del producto real

\*\*  indica que la luz indicadora está encendida,  indica que la luz indicadora está apagada

<sup>1</sup> Mantenga presionado el botón MODE durante 2 segundos con una vibración para indicar que el cambio de modo es exitoso

<sup>2</sup> Presione brevemente el botón MODE para habilitar el modo de mouse multimedia (→ página 11)

<sup>3</sup> En el modo Switch: presione brevemente el botón MODE para tomar una captura de pantalla, presione prolongadamente para iniciar o detener la grabación, continúe presionando durante unos 5 segundos con una vibración, reemplace los botones A/B y X/Y para evitar diferencias en la experiencia de funcionamiento del juego, la distribución predeterminada de los botones G30 ABXY es la misma que la del mando del interruptor, solo la apariencia de los botones es opuesta. Si la apariencia de los botones es coherente con la función real, cambie el botón; para evitar habilitar la función de grabación cuando se cambian los botones, cambie los botones cuando la función de grabación esté desactivada en la interfaz principal de Switch.

## Funciones útiles

**G30** tiene muchas funciones y diseños avanzados, comprenda las siguientes funciones y utilícelas para obtener una mejor experiencia de juego.

### Ajuste de luz de fondo y agrupación desactivada

Botón de ajuste del brillo de la luz de fondo [  ], su nivel de brillo disminuye en un nivel cada vez que se presiona el botón, un total de 4 niveles de brillo y todas las luces de fondo se apagan en el nivel 0. Presione el botón nuevamente para pasar al nivel de brillo más alto.

#### Cierre solo de la luz de fondo ABXY

- Mantenga presionado el botón de ajuste de la intensidad de la luz de fondo [  ], la luz de fondo del botón ABXY se apagará y solo se encenderá el efecto de iluminación de apertura de joystick derecho

### Confirmación / ajuste del nivel de vibración

- 1. Confirmación del nivel de vibración**  
Botón de confirmación / ajuste del nivel de vibración [  ], presione una vez para mostrar el nivel de vibración actual y vibre durante 1 segundo para confirmar la intensidad de la vibración, después de lo cual la luz indicadora regresa al estado de visualización del modo de trabajo. La luz indicadora puede mostrar 4 tipos de niveles de vibración con efectos de luz fluctuantes.
- 2. Ajuste del nivel de vibración**  
En el modo de confirmación del nivel de vibración, presione el botón nuevamente para reducir el nivel de vibración en un nivel y apague la función de vibración en el nivel 0. Presione de nuevo para pasar al nivel de vibración más fuerte.

### Ajuste de la función TURBO

Para cambiar ABXY y LB / RB / LT / RT en efectos combinados automáticos de alta frecuencia, el método de configuración es mantener presionada el botón TURBO y luego presionar cualquier botón en ABXY y LB / RB / LT / RT para activar la función combinada. Para cancelar la función combinada, presione y mantenga presionada el botón TURBO y luego presione el botón que activa la función combinada para borrarla.

#### Efecto de iluminación cuando la función TURBO está habilitada

Cuando la función TURBO está activada, el halo del joystick se ilumina en rojo. Cuando presiona el botón con la función combinada, el halo rojo parpadea rápidamente para indicar el efecto de la función combinada. Después de cancelar la función TURBO de todos los botones, el halo del joystick vuelve a ser azul hielo.

## Funciones útiles

### Configuración del botón macro programable M1/M2/M3/M4

Ingrese la secuencia de botones de los botones de dirección transversal y ABXY y LB / RB / LT / RT / L3 / R3 para simplificar la operación de botones de algunos juegos. Por ejemplo, varios movimientos en juegos de lucha.

#### 1. Configuración del botón macro

Presione y sostenga uno de los botones macro programables en M1-4 y presione el botón START para iniciar el modo de entrada de programación macro. En este momento, el anillo de luz del joystick se vuelve rosa y blanco. Presione la secuencia de botones deseada en los botones de dirección transversal y ABXY y LB / RB / LT / RT / L3 / R3 a su vez. Después de editar, presione la misma botón macro para guardar la secuencia de botones editada y presione otras botones macro para no grabar

#### 2. Eliminación del botón de macro

Mantenga presionado uno de los botones macro programables en M1-4 y presione el botón START para iniciar el modo de entrada de programación macro. En este momento, el anillo de luz del joystick se vuelve rosa y blanco. Presione el botón macro nuevamente sin registrar ninguna botón para borrar la secuencia de botones.

- In der Grundeinstellung hat M1-4 keine entsprechenden Tasten. Wenn Sie die Makrotastenfunktion verwenden möchten, stellen Sie sie bitte zuerst ein. Function, please set it first.
- In order to prevent mistakenly touching, please clear the key sequence saved by macro Keys when macro keys are not needed.
- Der gesamte Speicher der Makrotasten wird im gesamten Funktionsmodus gemeinsam genutzt
- Der linke / rechte Steuerknüppel wird von L3 / R3 gesteuert

### Confirmación del canal de conexión Switch / PS3

Cuando el G30 está conectado a la base Switch / host de PS3, el host de Switch / PS3 asignará automáticamente números de canal de acuerdo con la secuencia de conexión del dispositivo. Los canales de Switch y PS3 se indican en la siguiente tabla:

No. canal	1	2	3	4	5	6	7	8
Switch Indicación de canal								
PS3 Indicación de canal								

- El número inicial del mango es diferente según la situación del dispositivo conectado Switch / PS3
- La pantalla del indicador de canal de el mango es consistente con la pantalla de asignación de la interfaz de control del interruptor / PS3
- En el caso estándar, la estación de acoplamiento Switch y el host de PS3 se pueden conectar a dos controladores con cable G30 al mismo tiempo. Si necesita más, necesita una extensión HUB USB compatible

## Funciones útiles

### Uso para ratón multimedia (solo modo Dinput)

Cuando use el modo Dinput para conectarse a una computadora, televisor inteligente u otros dispositivos Android, puede presionar el botón MODE para cambiar el mango al modo de ratón en cualquier momento. Es muy conveniente usar el joystick izquierdo del mango para controlar con precisión la dirección del movimiento y la velocidad del puntero de la ratón, y para seleccionar funciones que no son fáciles de seleccionar mediante la operación de los botones.

Al cambiar al modo de ratón, las luces indicadoras de canal cambian de 1,3 a 1,2,3, lo que significa que se ha activado el modo de ratón.

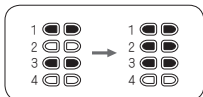

Presione el botón MODE nuevamente para volver al modo Dinput del mango.  
botones de función y operación de ratón multimedia

joystick izquierd [  ] controla el puntero de ratón
/  /  izquierdo del ratón
/  derecho del ratón
Joystick derecho [  ] arriba o abajo o [   ] para controlar aumento y disminución de volumen
Joystick derecho [  ] Control izquierdo y derecho para cortar la canción / presione para activar y desactivar el silencio
controla reproducción / pausa
BACK [  ] regreso al menú anterior
START [  ] Botón de menú
HOME [  ] Regreso a la interfaz principal

- El control multimedia es eficaz para su uso en TV inteligente / caja de TV / tableta / teléfono móvil Android
- Para el sistema Windows, solo se admite la función de puntero del ratón, es posible que otras funciones de botones multimedia no estén disponibles
- Mantenga presionado el botón MODE, el mango cambiará al modo Xinput, el modo Xinput no cambia la función del ratón

## Actualización de firmware

### Conexión USB

Inicie el último software de actualización de firmware en la computadora, presione y mantenga presionada el botón L3 del joystick izquierdo, luego inserte el cable USB y haga clic en la actualización del firmware cuando se pueda hacer clic en el botón de actualización.

## Restablecimiento de mango

Cuando el mango no responde o no puede reconocer el modo de funcionamiento durante el funcionamiento o cuando está conectado, el cable USB del mango se puede desconectar y volver a conectar. Si el problema aún no se puede resolver, verifique la compatibilidad del sistema operativo y el mango del dispositivo y el mango.

## Copyright y otra información



















PlayStation es una marca registrada de Sony Interactive Entertainment (SIE).
XBOX / Windows es una marca registrada de Mirosoft Corporation.
Android es una marca comercial de Google Inc.
Nintendo Switch es una marca registrada de la consola de juegos portátil de Nintendo Corporation.
MacOS es una marca registrada de Apple Inc. en los Estados Unidos o en otros países o regiones.
Otros nombres de sistemas y nombres de productos que aparecen en este documento suelen ser marcas comerciales registradas o marcas comerciales de las respectivas empresas desarrolladoras. Tenga en cuenta que la marca ™ y la marca ® no aparecen en este documento.

## Especificaciones

### Exhaustivo

Fuente de alimentación	DC 5V, 500mA (valor típico para fuente de alimentación USB)
Rango de temperatura de trabajo	0 ° C a 40 ° C (32 ° F a 104 ° F)
Rango de humedad de trabajo	35%RH – 80%RH (sin condensación)
Peso	Casi 228g

### Parte de control

Joystick analógico	2 ( Joystick de alta calidad de Kongyin )
Botones de flecha	1  Cruz
Botones de función del juego	12 A/B/X/Y[     ]/ LB RB LT RT[     ]/ BACK(SELECT-)[  ]/ START(+)[  ]/ L3/R3[   ]  (L3 / R3 es cuando se presionan los joysticks izquierdo y derecho, LT / RT es un botón lineal (sensible a la presión))
Botones de función del producto	5 Fondo de luz [  ] / Vibración [  ] / HOME [  ] / TURBO[  ] / MODE[  ]
Botones de programación de macros	4 M1/M2/M3/M4
Motor de vibración	2 (Control independiente)

### Anschluss anschließen

Conexión de dispositivo cableado DC IN	USB A-type
Longitud del cable USB	Aproximadamente 2 metros (6.5 pies)

## Nombre y contenido de sustancias peligrosas en el producto

Nombre de parte	Materiales nocivos					
	Plomo (Pb)	Mercurio (Hg)	Cadmio (Cd)	Cromo hexavalente (Cr(VI))	Bifenilos polibromados (PBB)	Éter de difenilo polibromado (PBDE)
Cáscara, estructura	○	○	○	○	○	○
Placa posterior de PCB	×	○	○	○	○	○
Cable USB	○	○	○	○	○	○

Este formulario se compila de acuerdo con SJ / T11364.

- : Significa que el contenido de la sustancia peligrosa en todos los materiales homogéneos de la pieza está por debajo del requisito límite de GB / T26572.
  - ×: Indica que el contenido de la sustancia peligrosa en al menos uno de los materiales homogéneos de la pieza excede el requisito límite de GB / T26572.
- En el caso de "×", es un elemento exento de la directiva EU RoHS.



Rango de temperatura de funcionamiento : 0°C -40°C	Rango de temperatura de almacenamiento : -10°C -50°C
Rango de humedad de funcionamiento : 35%-80%	Rango de humedad de almacenamiento : 35%-80%



**T H U N D E R O B O T**

Fabricante: QINGDAO THUNDEROBOT TECHNOLOGY CO., LTD.

Planta 14, Edificio A, Parque creativo internacional, No.169, Avenida Songling, Distrito Laoshan, Qingdao, China





THUNDER ROBOT

## Thunderrobot Multifunktions-Bluetooth-Gamepad

Modell  
**TC-G30**

**Benutzerhandbuch**

**Mehrere Plattformen**

Details auf Seite 8



Deutsche

### Lieber Spieler

Garantiekarte beigelegt

Vielen Dank, dass Sie sich für uns entschieden und dieses Produkt gekauft haben. Bei der Produktion dieses Controllers wurde viel Sorgfalt aufgewendet und wir hoffen, dass Sie Spaß damit haben. Um optimale Leistung und Sicherheit zu gewährleisten, lesen Sie bitte die Anweisungen sorgfältig durch, bevor Sie das Produkt anschließen, bedienen oder einstellen. Dieses Handbuch sollte ordnungsgemäß als Referenz aufbewahrt werden. Viel Spaß!



BORN FOR  
GAMING



# Katalog

Sicherheitsvorkehrungen .....	2
Kompatibilität .....	3

## Vor Gebrauch beachten

---

Paketliste / optionales Zubehör .....	5
Instandhaltung .....	5
Tastenlayout .....	7
Produktmerkmale .....	7

## Vorbereitung

---

Kompatibilität mit mehreren Plattformen (wählen Sie das richtige Modell) .....	8
---	---

## Operation

---

Funktionsliste .....	9
· Einstellung der Hintergrundbeleuchtung Und Gruppierung aus .....	9
· Bestätigung / Einstellung des Vibrationspegels .....	9
· TURBO-Funktionseinstellungen .....	9
· Einstellung der programmierbaren Makrotaste M1 / M2 / M3 / M4 .....	10
· Bestätigung des Switch / PS3-Verbindungskanals .....	10
· Wird als Multimedia-Maus verwendet (nur Dinput Bluetooth-Modus) .....	11
· Über Firmware aktualisiert .....	12
· Einstellung zurücksetzen .....	12

## Andere

---

Copyright und andere Informationen .....	12
Spezifikationen .....	13

## Sicherheitsvorkehrungen

Bitte aufmerksam lesen

### Vermeiden Sie Folgendes, um Schäden zu vermeiden

- Sprühen Sie keine Sprays wie brennbare Insektizide in die Nähe des Griffs.
- Berühren Sie keine Flüssigkeiten wie Wasser oder Saft! Dies kann zu Fehlfunktionen oder Beschädigungen der Schlüssel führen!
- Stecken Sie das USB-Kabel nicht mit nassen Händen ein oder aus!
- Keine Fremdkörper in den Typ-C-Anschluss des Griffs gelangen lassen!
- Nicht an feuchten oder heißen Orten wie Badezimmern verwenden.
- Legen Sie beim Laden keine anderen Gegenstände auf den Griff und Bedecken Sie ihn nicht mit einem Tuch!
- Nicht an Orten verwenden, die leicht fallen, staubig (Strand) oder magnetisch sind!
- Stellen Sie es nicht auf wärmeerzeugende Geräte wie Wärmeableitungsöffnungen, Computergehäuse usw.
- Wenn Sie es zum ersten Mal verwenden oder längere Zeit nicht verwenden, Müssen Sie es vor dem Gebrauch aufladen.
- Der Griffakku wird während des Stromversorgungs- und Ladevorgangs Heiß, dies ist jedoch keine Fehlfunktion.
- Bedienungsanleitung und Sicherheitsvorkehrungen können geändert Werden. Bei Fragen wenden Sie sich bitte direkt an uns

### Hinweise zur Bedienung

- Wenden Sie nicht zu viel Kraft an, da dies zu Ermüdung der Hände führen Und den Schlüsselverlust beschleunigen kann.
- Wenn Sie während des Gebrauchs Schmerzen am Handgelenk oder an den Fingern haben, passen Sie bitte die Haltung und die Stärke des Gebrauchs An oder stellen Sie die Verwendung vorübergehend ein.
- Wenn die Handauflage oder andere Teile, die in direktem Kontakt mit der Haut stehen, Beschwerden verursachen, beenden Sie die Verwendung. Bei Fortgesetzter Verwendung können Hautausschläge oder andere allergische Reaktionen auftreten.

## Kompatibilität

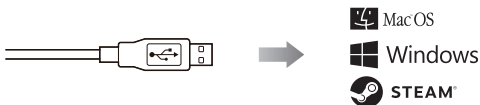

### Windows 7/8/10 & MacOS

Windows-Betriebssystem kompatibel mit Xinput-Modus und Dinput-Modus

- Der Eingabemodus wird häufig in Spielen der Klasse 3A und den neuesten Spielen der Microsoft- und Steam-Plattform verwendet
- Eingabemodus, der mit frühen Windows- und Simulatorspielen usw. kompatibel ist.

- Window 7-Vibrationsfunktion muss den Xbox-Handle-Treiber installieren, Windows 8/10 Unterstützt die Vibrationsfunktion direkt.
- Multimedia-Maussteuerung kann nur die Zeigefunktion verwenden, andere Funktionen sind Möglicherweise ungültig.

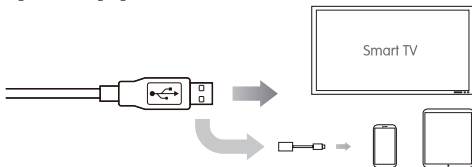

### Android-Ausrüstung (Handy / Tablet / Smart-TV / TV-Box ...)

- OTG-Kabel werden benötigt, wenn tragbare Geräte wie Mobiltelefone oder Tablets Angeschlossen werden. (nicht im Paket)
- Die Stärke der Vibrationsfunktion hängt von der Qualität des Herstellers ab, wenn eine Verbindung mit Android-Geräten hergestellt wird
- Maus mit Android-Geräten unterstützt Multimedia-Funktionen (siehe Seite 11 für Details)
- Wenn das Spiel nur den Touchscreen-Modus unterstützt, nicht den Gamepad-Steuerungsmodus. Bitte wählen Sie ein anderes Gamepad mit virtueller Touch-Funktion: hunderobot Multifunktionales Bluetooth-Gamepad, TC-G50

## Kompatibilität

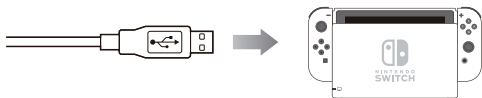

### NINTENDO® SWITCH

- Mode-Taste hat Screenshot- und Videofunktion, kann auch die Tasten A / B und X / Y austauschen
- Das Gamepad muss die Xbox-Ladestation mit dem USB2.0-Anschluss verbinden. USB 3.0 unterstützt keinen kabelgebundenen Griff und kann nur 2 kabelgebundene Gamepads gleichzeitig unterstützen.
- Dieses Produkt verfügt nicht über eine Bewegungssensorfunktion, keine Somatosensorischen Betriebseigenschaften und eine Amiibo-Umgebungssensorfunktion.
- Dieses Produkt verfügt nicht über Kopfhörer- und Mikrofonanschlüsse. Schließen Sie Das Kopfhörer-kabel an den Anschluss des Nintendo Switch an.

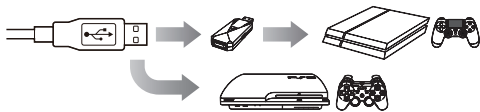

### PlayStation®4 & PlayStation®3

- Verwenden Sie unser Gamepad auf PlayStation 4 und benötigen Sie einen Gamepad-Adapter mit USB-Anschluss.
- Aufgrund der Unterschiede in der Software des PlayStation-Systems können einige Funktionen möglicherweise nicht verwendet werden. In diesem Fall aktualisieren Sie bitte die Software, bevor Sie sie verwenden. Detaillierte Informationen zur Version und zum Update finden Sie in Den Anweisungen von PlayStation 4 und im Benutzerhandbuch des Gamepads.
- Dieses Produkt verfügt nicht über Kopfhörer- und Mikrofonanschlüsse, unterstützt keine Lichtfunktion der PlayStation 4 und keine Bewegungssensorfunktion.
- Dieses Produkt verfügt nur über die in dieser Anleitung beschriebenen Funktionen. Einige In PlayStation 4 verwendete Software kann möglicherweise nicht mit diesem Gamepad verwendet werden.
- Wenn Sie eine Verbindung mit dem USB-Gamepad-Adapter mit PlayStation 4 herstellen, Unterstützt die Modustaste die Steuerung über die Touchpad-Funktion.

## Paketliste/Optionales Zubehör

- Bitte überprüfen Sie alle im Paket enthaltenen Artikel.



1x G30 Gamepad



1x Anleitung

- Optionales Zubehör (Muss separat gekauft werden)

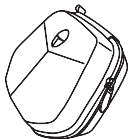

Aufbewahrungstasche



Gamepad adapter  
(PlayStation®4 & 3)

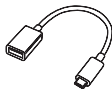

Handy-OTG-Kabel



Stick anti-slip cap

Deutsche

## Instandhaltung

Verwenden Sie zum Reinigen des Gamepads ein weiches Staubtuch oder ein feuchtes Tuch. Verwenden Sie kein Lösungsmittel, z. B. Gas, Verdünner, Alkohol, Küchenwaschmittel, Chemische Tücher. Dies kann zu Verformungen und Farbausfällen führen. Wischen Sie dieses Gamepad nicht mit einem super nassen Lappen ab, da dies zu Inneren Schäden führen kann.

## Tastenlayout

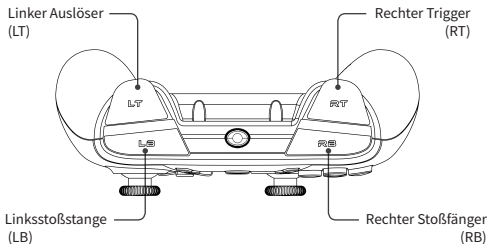
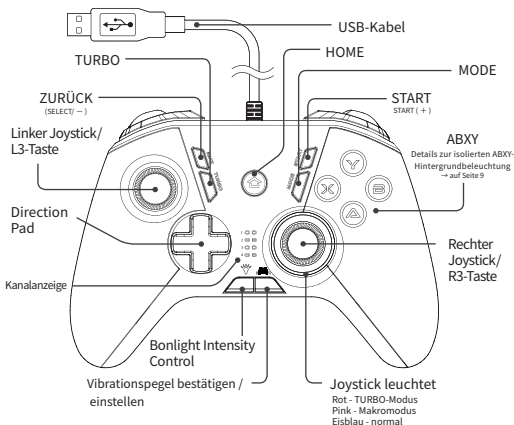



## Tastenlayout

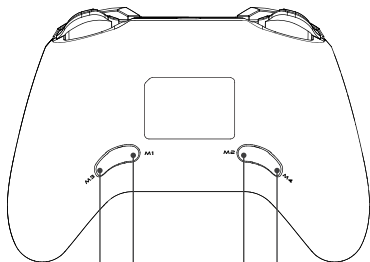

Programmierbarer  
Schlüssel M1 / M3

→ Details auf Seite 12

Programmierbarer  
Schlüssel M2 / M4

→ Details auf Seite 12













## Produktmerkmale

Deutsche

- Plug and Use, kein kompliziertes Menü und Match, USB-Anschluss für einfache Verwendung.
- Kompatibel mit Windows 7/8/10 und Steam-Plattform (Xinput-Modus).
- Kompatibel mit Android-System in Handy / Tablet / Smart-TV / TV-Box usw. (Dinput-Modus).
- Kompatibel mit Ninthendo Switch (Switch Base wird benötigt).
- Kompatibel mit Raspberry Pi, spielen Sie problemlos massive Spiele auf allen Arten von Spielekonsolen.
- Unterstützen Sie die Xinput- und Dinput-Hot-Switch-Funktion. Dinput unterstützt Auch die Multimedia-Mausfunktion.
- Erweiterte immersive Erfahrung und hochzuverlässiges Design.
- Kühltasten-Hintergrundbeleuchtung und einstellbarer Doppelvibrationsmotor.
- Elite Design mit 4 unabhängigen programmierbaren Tasten.
- Intelligente Geräte identifizieren und wählen den automatischen Modus

## Kompatibilität mit mehreren Plattformen (wählen Sie das richtige Modell)

Das **G30** ist ein fast vielseitiges Gamepad für verschiedene Unterhaltungsgeräte mit USB-Schnittstellen. Es wurde exquisit mit allen möglichen Anstrengungen des Entwicklungstechnikers von Thunderobot entworfen. Bei der Verbindung über USB wählt das Gamepad automatisch den entsprechenden Modus für das Gerät aus. Außerdem kann es basierend auf verschiedenen Geräten automatisch entsprechende Spezialfunktionen auswählen, um die bestmögliche Nutzung zu erzielen.

	PC (Xinput)	PC/Android-Gerät (Dinput)	Nintendo Switch	PlayStation 4	PlayStation 3
Kabelverbindung	USB2.0/3.0	USB2.0/3.0	USB 2.0	USB 2.0	USB 2.0
Aktivierungsmodus	Automatische Identifizierung	Automatische Identifizierung	Automatische Identifizierung	Spezifizierter Anschluss	Automatische Identifizierung
Kanalanzeige	1  2  3  4 	1  2  3  4 	Drücken Sie 8 Kanal für Anzeigeregeln → Details auf Seite 12	1  2  3  4 	Drücken Sie 7 Kanal für Anzeigeregeln → Details auf Seite 12
Vibration / TURBO	✓	✓	✓	✓	✓
Programmier-taste	✓	✓	✓	✓	✓
Linearer Knopf	Druckempfindlich	Kein Druck	Kein Druck	Druckempfindlich	Druckempfindlich
Andere Eigenschaften	Dinput hot switch <sup>1</sup>	Dinput Hot Switch / Multimedia Maus <sup>2</sup>	A / B- und X / Y-Tastenschalter <sup>3</sup>	Touchpad-Tasten	

<sup>1</sup> Die Nummer neben der Kanalanzeige ist der Einfachheit halber markiert und unterscheidet sich vom Tatsächlichen Produkt.

\*  indicates that the light is on and  indicates that the light is off.

<sup>1</sup> Durch Drücken und Halten der MODE-Taste für 2 Sekunden mit einer Vibration ist die Modusumschaltung erfolgreich

<sup>2</sup> Drücken Sie kurz die MODE-Taste, um den Multimedia-Mausmodus zu aktivieren (Einzelheiten finden Sie auf Seite 11).

<sup>3</sup> Im Schaltmodus: Drücken Sie kurz die MODE-Taste, um einen Screenshot aufzunehmen, drücken Sie lange, um die Aufnahme zu starten oder zu stoppen, und drücken Sie bei Vibrationen etwa 5 Sekunden lang weiter. Ersetzen Sie die Tasten AB und XY. Um Unterschiede in der Spielerfahrung zu vermeiden, wird standardmäßig das G30 ABXY verwendet. Das Tastenlayout entspricht dem Switch-Handle. Nur das Aussehen der Tasten ist entgegengesetzt. Wenn das Erscheinungsbild der Tasten mit der tatsächlichen Funktion übereinstimmt, ändern Sie bitte die Taste. Um zu vermeiden, dass die Aufnahmefunktion beim Ändern der Taste aktiviert wird, drücken Sie bitte die Taste, wenn die Aufnahmefunktion in der Hauptschnittstelle des Schaltbit-Schaltvorgangs deaktiviert ist.

## Nützliche Funktion

Das **G30** Gamepad verfügt über viele fortschrittliche und neu entwickelte Funktionen und Designs. Sie erhalten ein besseres Spielerlebnis, wenn Sie die folgenden Funktionsanweisungen kennen und verwenden.

### Einstellung der Hintergrundbeleuchtung und Gruppierung aus

Die Taste zur Einstellung der Hintergrundbeleuchtung [  ] reduziert die Helligkeit pro Druck (insgesamt 4 Stufen) Stufe 0, die Hintergrundbeleuchtung ist ausgeschaltet. Durch erneutes Drücken kehren Sie zum hellsten Modus zurück.

#### ABXY Hintergrundbeleuchtung nur aus

- Langes Drücken der Taste zur Einstellung der Hintergrundbeleuchtung [  ] schaltet die ABXY-Hintergrundbeleuchtung aus. Nur der Blendenbeleuchtungseffekt des rechten Sticks leuchtet weiter.

### Bestätigung / Einstellung des Vibrationspegels

#### 1. Bestätigung des Vibrationspegels

Die Schaltfläche zur Bestätigung / Einstellung des Vibrationspegels [  ] zeigt den aktuellen Vibrationspegel durch einmaliges Drücken an und bestätigt die Vibrationsintensität durch zweites Drücken. Danach stellt die Anzeigelampe den Arbeitsanzeigemodus wieder her. Dieser Indikator hat 4 Vibrationsstufen und schwankende Lichteffekte.

#### 2. Einstellung des Vibrationspegels

Drücken Sie in der Phase zur Bestätigung des Vibrationspegels weiter auf die Taste, um die Vibrationsintensität zu verringern. Die Vibrationsfunktion wird auf Stufe 0 ausgeschaltet, während ein erneutes Drücken in den stärksten Modus zurückkehrt.

### TURBO-Funktionseinstellungen

Stellen Sie ABXY und LB / RB / LT / RT auf den automatischen Hochfrequenz-Treffereffekt ein. Drücken Sie die TURBO-Taste und dann eine beliebige Taste in ABXY und LB / RB / LT / RT, um die Auto-Hit-Funktion zu aktivieren. Um es zu löschen, drücken Sie die TURBO-Taste und dann die ausgewählte Taste, die die TURBO-Funktion aktiviert.

#### ABXY Hintergrundbeleuchtung nur aus

Lichteffekt bei aktivierter TURBO-Funktion Wenn die TURBO-Funktion aktiviert ist, leuchtet das Ringlicht des Joysticks rot. Wenn die Taste mit der TURBO-Funktion gedrückt wird, blinkt das rote Ringlicht. Nachdem die TURBO-Funktion aller Tasten deaktiviert wurde, kehrt das Ringlicht des Joysticks zurück zu eisblau zurück.

## Nützliche Funktion

### Einstellung der programmierbaren Makrotaste M1 / M2 / M3 / M4

Um einige Hauptoperationen einiger Spiele zu vereinfachen, wird die Sequenzasteneingabe für die Richtungstaste ABXY und LB / RB / LT / RT durchgeführt. Zum Beispiel gibt es verschiedene Bewegungen in Kampfspielen.

#### 1. Methode zur Einstellung der Makrotasten

Halten Sie eine programmierbare Makrotaste in M1-4 gedrückt und drücken Sie START, um den Eingabemodus für die Makroprogrammierung zu starten. Die Farbe des Sticks wird rosa. Wählen Sie die Tasten aus der Richtungstaste ABXY oder LB / RB / LT / RT und drücken Sie die gewünschte Tastenfolge nacheinander. Drücken Sie nach dem Bearbeiten dieselbe Makrotaste (die erste gedrückte Taste), um die bearbeitete Tastenfolge zu speichern. Andere Makrotasten zeichnen die Ausgabe nicht auf.

#### 2. Löschen Sie die Einstellung der Makrotasten

Halten Sie eine programmierbare Makrotaste in M1-4 gedrückt und drücken Sie die START-Taste, um den Eingabemodus für die Makroprogrammierung zu starten. Die Farbe des Sticks wird rosa. Drücken Sie dieselbe Makrotaste erneut, ohne eine andere Taste einzugeben, um die Tastenfolge zu löschen.

- In der Grundeinstellung hat M1-4 keine entsprechenden Tasten. Wenn Sie die Makrotastenfunktion verwenden möchten, stellen Sie sie bitte zuerst ein. Function, please set it first.
- In order to prevent mistakenly touching, please clear the key sequence saved by macro Keys when macro keys are not needed.
- Der gesamte Speicher der Makrotasten wird im gesamten Funktionsmodus gemeinsam genutzt
- Der linke / rechte Steuerknüppel wird von L3 / R3 gesteuert

### Bestätigung des Switch / PS3-Verbindungskanals

Wenn das G30-Gamepad mit dem Switch Base / PS3-Host verbunden ist. Der Switch / PS3-Host verteilt die Kanalnummern automatisch in der Reihenfolge der Geräteverbindung. Alle Kanäle von Switch und PS3 sind in der folgenden Tabelle aufgeführt.

Kanalnummern	1	2	3	4	5	6	7	8
Kanalanzeige wechseln								
PS3-Kanalanzeige								

- Die ursprüngliche Nummer des Gamepads unterscheidet sich je nach Einstellung des Verbindungsgeräts: Switch / PS3
- Die Anzeige der Pad-Kanalnummer stimmt mit der Einstellung von Switch / PS3 überein.
- Zwei G30-Gamepads können separat mit Switch Base und PS3-Host verbunden werden. Wenn Sie mehr Verbindung benötigen, bringen Sie bitte einen kompatiblen USB-Hub mit.

## Nützliche Funktion

### Wird als Multimedia-Maus verwendet (nur Dinput Modus)

Wenn Sie einen Dinput Bluetooth-Modus verwenden, um eine Verbindung zu einem Computer, einem Smart-TV oder anderen Android-Geräten herzustellen, können Sie MODE drücken, um den Griff jederzeit in den Mausmodus zu schalten, und den linken Steuerknüppel des Griffs verwenden, um Richtung und Geschwindigkeit genau zu steuern des Mauszeigers. Es ist sehr praktisch, einige Funktionen ohne Probleme beim Zeigen der Tasten einfach auszuwählen. Beim Umschalten in den Mausmodus wechselt die Kanalanzeige von 1,3 auf 1,2,3, um anzuzeigen, dass der Mausmodus gestartet wurde.

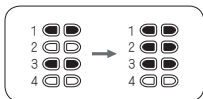

Drücken Sie erneut auf Modus, um zum Dinput-Modus des Gamepads zurückzukehren

### Funktionstasten und Funktionen der Multimedia-Maus

Linker Stick [  ] Mauszeiger steuern
/  /  linke Maustaste steuern
/  rechte Maustaste steuern
Rechter Stick [  ] hoch und runter oder [  /  ] Lautstärke erhöhen / verringern
Rechter Stick [  ] links oder rechts, um den Song zu überspringen / Zum Aufheben der Stummschaltung nach unten drücken
Steuerung von Wiedergabe / Pause
Zurück [  ] Zum vorherigen Menü zurückkehren
Start [  ] Menütaste
Home [  ] Zurück zur Homepage

- Die Multimedia-Steuerung ist für Android-Smart-TV, TV-Box, Tablet und Mobiltelefon verfügbar
- Unter Windows sind möglicherweise nur die Zeigefunktion und andere Multimedia-Tastenanschläge Nicht verfügbar.
- Wenn Sie die MODE-Taste lange drücken, wechselt das Gamepad in den Xinput-Modus, in dem keine Mausschalterfunktion vorhanden ist.

## Über Firmware aktualisiert

### USB-Verbindungsmethode

Öffnen Sie die neueste Firmware-aktualisierte Software auf dem Computer, drücken Sie den linken Stick L3, stecken Sie das USB-Kabel ein und klicken Sie auf die Schaltfläche "Aktualisiert", wenn diese verfügbar ist.

## Einstellung zurücksetzen

Wenn das Pad nicht auf Ihre Vorgänge reagiert oder kein Arbeitssignal erkennt, können Sie das USB-Kabel abziehen und wieder anschließen. Wenn die Probleme weiterhin bestehen, überprüfen Sie das Betriebssystem, den Vizereiber und das Kompatibilitätsproblem des Gamepads.

## Copyright und andere Informationen



















PlayStation ist das eingetragene Warenzeichen von Sony Interactive Entertainment (SIE).
XBOX / Windows ist eine eingetragene Marke der American Microsoft Corporation.
Android gehört zu Google Inc.
Nintendo Switch ist eine eingetragene Marke der tragbaren Nintendo-Spielekonsole.
MacOS ist eine eingetragene Marke von Apple Inc. in den USA und anderen Ländern und Regionen.
Andere System- und Produktnamen in diesem Dokument sind normalerweise eingetragene Marken oder Marken verschiedener Entwicklerunternehmen. Bitte beachten Sie, dass dieses Dokument keine™ und ® Zeichen enthält.

## Spezifikation

### Parameter

Stromversorgung	DC 5V, 500mA (Typisches USB-Netzteil)
Arbeitstemperatur	0°C -40°C (32 °F -104 °F)
Luftfeuchtigkeit bei der Arbeit	35%RH – 80%RH (No condensed)
Gewicht	ca. 228 g

### Teil steuern

Entsprechende Sticks	2 (K-SILVER high-quality stick)
Richtungstaste	1 
Spielfunktions-tasten	12 A/B/X/Y[     ]/ LB RB LT RT[     ]/ BACK(SELECT/-)[  ]/ START(+)[  ]/ L3/R3[   ] <small>(L3 / R3 links und rechts kleben, LT / RT Lineardruckknopf)</small>
Produktfunktions-tasten	5 Hintergrundbeleuchtung [  ]/ Vibration [  ]/ HOME [  ]/ TURBO[  ]/ MODUS[  ]
Makro- Programmiertasten	4 M1/M2/M3/M4
Vibrationsmotor	2 (isolierte Steuerung)

### Anschluss anschließen

DC IN Kabelverbindung	USB A-type
USB-Kabellänge	Ca. 2 m (6,5 Fuß)

## Schadstoffe im Produkt

Teil	Gefährliche Substanzen					
	(Pb)	(Hg)	(Cd)	(Cr( VI ))	(PBB)	(PBDE)
Shell, Struktur	○	○	○	○	○	○
PCB	×	○	○	○	○	○
USB-Ladekabel	○	○	○	○	○	○

Dieses Formular wurde gemäß SJ / T11364 erstellt.

- : Der Gehalt des Schadstoffs in allen homogenen Materialien des Bauteils liegt unter dem in GB / T 26572 festgelegten Grenzwert.
- × : Der Gehalt des Schadstoffs in mindestens einem homogenen Material des Teils überschreitet den in GB / T 26572 festgelegten Grenzwert. Für den Fall von "x" gehört er zum Ausnahmetyp der EU-RoHS-Richtlinie.



Verwendete Temperatur : 0°C -40°C	Lagertemperatur : -10°C -50°C
Humidity under use : 35%-80%	Luftfeuchtigkeit bei Lagerung : 35%-80%



**T H U N D E R O B O T**

Manufacturer: Qingdao Leishen Technology Co., Ltd.

14th Floor, Block A, Qingdao International Innovation Park, 169 Songling Road, Laoshan District, Qingdao, China





THUNDER ROBOT

## 雷神多功能有线游戏手柄

多平台兼容 详见第 8 页

### 操作说明书

型号 **TC-G30**



简体中文

### 尊敬的用户

保修卡另附

感谢您购买本产品。

为确保最佳性能和安全，连接、操作或调节本产品之前，请仔细阅读本说明，并请妥善保管本手册，以便日后查阅。



THUNDERBOT

雷神

**只为游戏而生**

## 目录

安全注意事项 .....	2
关于兼容性 .....	3

### 用前须知

产品清单 / 可选附件 .....	5
维护保养 .....	5
按键布局 .....	7
产品特长 .....	7

### 准备

多平台兼容（选择合适的模式） .....	8
----------------------	---

### 操作

有用的功能 .....	9
· 背光调整和分组关闭 .....	9
· 震动等级确认 / 调整 .....	9
· TURBO 功能的设定 .....	9
· 可编程宏按键 M1/M2/M3/M4 的设定 .....	10
· Switch/PS3 连接通道确认 .....	10
· 用做多媒体鼠标（仅限 Dinput 模式） .....	11
· 关于固件升级 .....	12
· 重置手柄 .....	12

### 其他

版权等信息 .....	12
规格 .....	13

## 安全注意事项

请务必认真阅读

### 为防止损坏，避免下列事项

- 请勿在手柄附近喷洒易燃性杀虫剂等喷雾剂。
- 请勿沾水或果汁等液体！可能导致按键失灵或损坏！
- 请勿用湿手插拔 USB 线！
- 手柄的 Type-C 端子处请勿混入异物！
- 请勿在潮湿或炎热的地方使用，如浴室。
- 充电时，请勿在手柄上放置其他物品或用布盖住！
- 请勿在容易掉落，多尘（沙滩）或有磁场的地方使用！
- 请勿置于散热出风口、电脑机箱等会发热设备上。
- 首次使用或长时间不使用时，请务必在使用前充电。
- 手柄电池在供电和充电过程中会变热，但这不是故障；
- 操作说明、安全注意事项可能会有变更，有关详细信息，请查看支持网站或 APP 内的最新帮助信息。

### 操作的注意事项

- 使用时请勿用力过大，这容易引起手部疲劳并加快按键损耗。
- 如果您在使用中感觉到手腕或手指酸痛，请调整使用姿势和力度，或者暂时停止使用。
- 如果与肌肤直接接触的手托或其他任何部件导致不适，请停止使用，继续使用可能导致皮疹或其他过敏反应。

## 关于兼容性

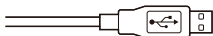

### 电脑 Windows 7/8/10 与 Mac OS

Windows 操作系统可使用本手柄的 Xinput 模式和 Dinput 模式

- Xinput 模式广泛应用于微软和 Steam 平台的 3A 级大作以及最新的游戏
- Dinput 模式适用于早期 Windows 游戏和模拟器游戏等

- Windows 7 震动功能需要安装 XBOX 手柄驱动，Windows 8/10 直接支持震动功能
- 多媒体鼠标控制功能对于 Windows 系统，仅可实现鼠标指向操作，多媒体控制可能无效

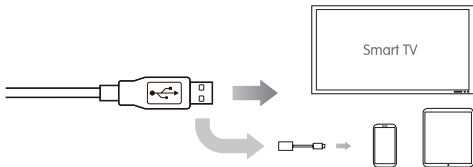

简体中文

### 安卓设备（手机 / 平板电脑 / 智能电视 / 电视盒等）

- 连接手机 / 平板电脑等便携设备时，需要 OTG 转接线（需另购）
- 与安卓设备连接的震动功能要视乎设备制造商标准
- 安卓设备的鼠标模式支持多媒体控制（详见 11 页）
- 如果游戏设计为仅支持触摸屏操作而不支持手柄控制，则不能用于该游戏的操控，请选择本公司具备虚拟触控功能的手柄，如雷神多功能蓝牙游戏手柄 TC-G50

## 关于兼容性

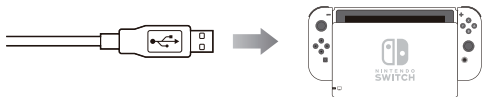

### NINTENDO® SWITCH

- 手柄 MODE 键具备截屏和录像功能，具备 A/B 和 X/Y 键位互换功能。
- 手柄需要连接 Switch 主机底座 USB2.0 接口，USB 3.0 接口不支持有线手柄，且只能同时使用 2 个有线手柄。
- 本产品没有运动传感器功能，不具体感操作的特性及 Amiibo 周边感应功能。
- 本产品没有耳机 / 麦克风插口，需使用语音聊天功能时，请将耳机连接到 Nintendo Switch 主机的耳机接口上。

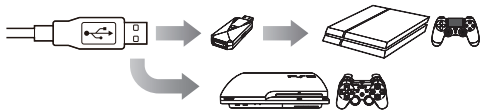

### PlayStation®4 与 PlayStation®3

- 在 PlayStation4 上使用本产品，需要另购具备 USB 接口的手柄转换器。
- 根据 PlayStation4 系统软件的不同，有些功能可能无法使用。如遇此情况，请升级软件后再使用。具体适用版本及升级相关请阅读 PlayStation4 主机说明书，以及手柄转换器的使用说明书。
- 本产品没有耳机 / 麦克风插口，灯效不具备 PlayStation4 发光功能及运动传感器功能。
- 本产品不具备说明书记载之外的功能，部分可在 PlayStation4 主机上使用的软件，可能不适用于本产品，请知悉。
- 通过手柄转换器 USB 接口连接 PlayStation4 时，MODE 键可以实现 PlayStation4 手柄的触摸板下按键功能。

## 产品清单 / 可选附件

■ 请检查并确认随附的附件。



1× 控制器本体



1× 使用说明书和保修卡

□ 可选附件 (需另行购买)



专用收纳包



手柄转换器  
(PlayStation®4 & 3)

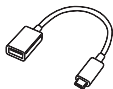

手机 OTG 连接线



摇杆防滑帽

简体中文

## 维护保养

请用柔软的干布或潮湿的清洁布清洁手柄。

切勿使用溶剂，包括汽油、稀释剂、酒精、厨房洗涤剂、化学擦拭布等。这可能会导致外部变形或图层脱落。切勿用很湿的抹布擦拭手柄，可能会导致液体进入内部引起故障。

## 按键布局

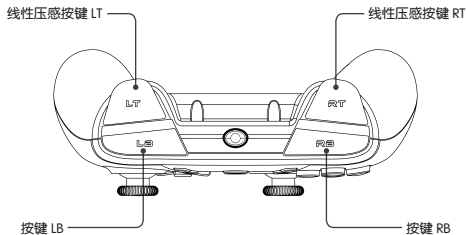
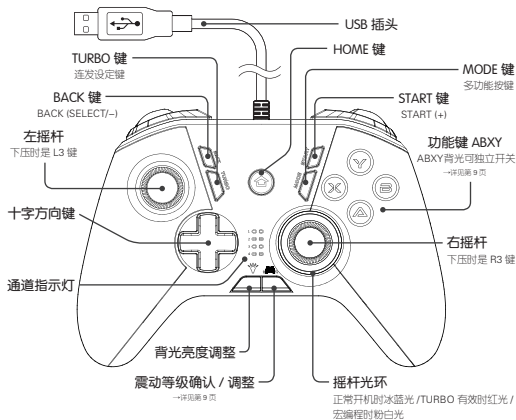



## 按键布局

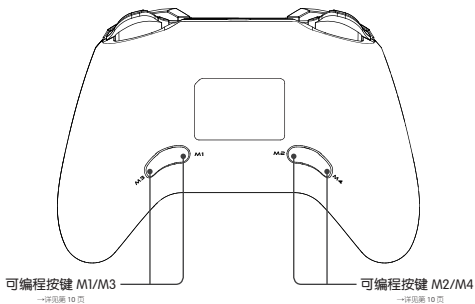













## 产品特长

- 即插即用，免去繁琐的菜单与配对，USB 直连
- 兼容电脑 Windows 7/8/10 及 Steam 平台 (Xinput 模式)
- 兼容安卓系统的手机 / 平板电脑 / 智能电视 / 电视盒子等 (Dinput 模式)
- 兼容任天堂 Switch 游戏机（需要接驳 Switch 底座）
- 兼容 Raspberry Pi，轻松畅玩各经典游戏主机海量游戏
- Xinput 与 Dinput 热切换功能，并支持 Dinput 多媒体鼠标
- 增强型沉浸式体验与高可靠性设计
- 炫酷按键背光和可调式双震动马达
- 精英设计四个独立可编程按键
- 智能设备识别和自动模式选择功能

## 多平台兼容（选择合适的模式）

**G30** 是凝聚了雷神开发技术人员各种努力而设计的，兼容众多配备 USB 接口的娱乐设备。当接入 USB 接口时，手柄会自动判断并选择合适的工作模式以兼容连接的设备；并且针对不同的设备，手柄还具备对应的特殊功能以获得最佳使用和体验效果，详见下表：

	PC (Xinput)	PC/ 安卓设备 (Dinput)	Nintendo Switch	PlayStation 4	PlayStation 3
有线连接	USB2.0/3.0	USB2.0/3.0	USB 2.0	USB 2.0	USB 2.0
启用方式	直连识别	直连识别	直连识别	专用转接器	直连识别
通道指示	1  2  3  4 	1  2  3  4 	按 8 通道指示规则显示 →详见 10 页	1  2  3  4 	按 7 通道指示规则显示 →详见 10 页
震动/TURBO	有	有	有	有	有
按键编程	有	有	有	有	有
线性按键	有压感	无压感	无压感	有压感	有压感
其他特性	Dinput 热切换 <sup>*1</sup>	Xinput 热切换 <sup>*1</sup> / 多媒体鼠标 <sup>*2</sup>	A/B 和 X/Y 键位调换 <sup>*3</sup>	触摸板键	

\* 通道指示灯旁边的数字是为了说明方便而标注的，与实际产品有所不同

\* “”表示指示灯亮，“”表示指示灯灭

<sup>1</sup> 通过长按 MODE 键 2 秒并伴有一次震动表示模式切换成功

<sup>2</sup> 短按 MODE 键启用多媒体鼠标模式（→详见 11 页）

<sup>3</sup> Switch 模式时：短按 MODE 键截图，长按录像开始或停止，继续长按约 5 秒并伴有一次震动时，置换 AB 和 XY 键位；为了防止游戏体验差别，默认 G30 的 ABXY 键布局与 Switch 手柄一致，仅外观键位相反，如需外观键位与实际功能一致，请调换键位；为避免键位更换时启用录像功能，请在 Switch 主界面禁用录像功能时进行键位切换操作。

## 有用的功能

**G30** 拥有诸多的先进功能及设计，了解以下的功能并加以利用，可以获得更好的游戏体验。

### 背光调整和分组关闭

背光亮度调整按键 [  ] 每按键一次亮度等级降低一级，共 4 级亮度，0 级时所有背光灯关闭。再次按键循环到最高亮度等级。

#### 仅关闭 ABXY 背光

- 长按背光亮度调整按键 [  ]，ABXY 按键背光灯会关闭，仅开启右摇杆的光圈灯效

### 震动等级确认 / 调整

#### 1. 震动等级确认

震动等级确认 / 调整按键 [  ] 按一次显示当前震动等级并伴随震动 1 秒以确认震动强度，之后指示灯恢复到工作模式显示状态。指示灯可显示 4 种震动等级并伴有波动灯效。

#### 2. 震动等级调整

在震动等级确认模式时再次按键震动等级减弱一级，0 级时震动功能关闭。再次按键循环到最强震动等级。

### TURBO 功能的设定

对 ABXY 和 LB/RB/LT/RT 变为高频率自动连击效果，设定方法为按住 TURBO 键，然后按 ABXY 和 LB/RB/LT/RT 中的任意键即激活连击功能，如要取消连击功能，按住 TURBO 键后再按激活连击功能的按键即可清除。

#### TURBO 功能启用时的灯效

当 TURBO 功能激活时，摇杆光环发红光。按下设有连击功能的按键时，红色光环快闪表示连击功能作用。取消所有按键的 TURBO 功能后，摇杆光环恢复为冰蓝色。

## 有用的功能

### 可编程宏按键 M1/M2/M3/M4 的设定

对十字方向键及 ABXY 和 LB/RB/LT/RT 进行按键序列录入，从而简化一些游戏的按键操作。例如格斗游戏中的各种招式。

#### 1. 宏按键设定方法

按住 M1-4 中一个可编程宏按键并按 START 键，启动宏编程录入模式，此时摇杆光环变为粉白色，在十字方向键及 ABXY 和 LB/RB/LT/RT 中依次按下需要的按键序列，编辑结束后按相同的宏按键即保存编辑的按键序列，按其他宏按键则不会记录此次编辑。

#### 2. 宏按键的清除

按住 M1-4 中一个可编程宏按键并按 START 键，启动宏编程录入模式，此时摇杆光环变为粉白色，不录入任何按键直接再次按该宏按键即清除按键序列。

- 出厂时设定 M1-4 默认无对应按键，如要使用宏按键功能请先进行设定
- 为了防止误触，不需要宏按键时请清除宏按键保存的按键序列
- 各种功能模式下的宏按键记忆共用
- 左 / 右摇杆按下时为 L3/R3

### Switch/PS3 连接通道确认

当 G30 连接到 Switch 底座 / PS3 主机后，Switch/PS3 主机将自动按设备连接顺序分配通道数字，Switch 和 PS3 的各通道按下表指示：

通道编号	1	2	3	4	5	6	7	8
Switch 通道指示								
PS3 通道指示								

- 根据 Switch/PS3 连接设备的情况不同，手柄初始编号不同
- 手柄通道指示灯显示与 Switch/PS3 控制界面分配表示一致
- 标准情况下 Switch 底座扩展坞和 PS3 主机同向的连接 2 个 G30 有线手柄，如需更多，需要兼容的 USB HUB 扩展

## 有用的功能

## 用做多媒体鼠标 (仅限 Dinput 模式)

当使用 Dinput 模式连接电脑、智能电视或其他安卓设备时，可以按 MODE 键随时把手柄切换为鼠标模式，利用手柄左摇杆精确控制鼠标指针的移动方向和速率，对按键操作不容易选择的功能进行选定，十分便利。

当切换至鼠标模式时，通道指示灯从 1,3 变为 1,2,3 长亮，表示鼠标模式已启动。

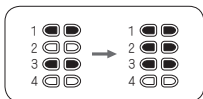

再次按 MODE 键切换回手柄 Dinput 模式。

多媒体鼠标的功能键和操作

左摇杆 [  ] 控制鼠标指针
/  /  键鼠标左键
/  键鼠标右键
右摇杆 [  ] 上下或   键控制音量增减
右摇杆 [  ] 左右控制切歌/按下启用解除静音
键控制播放 / 暂停
BACK [  ] 返回上级菜单
START [  ] 菜单键
HOME [  ] 返回主界面

- 多媒体控制对于在安卓系统的智能电视 / 电视盒子 / 平板电脑 / 手机上使用有效
- 对于 Windows 系统，仅可支持鼠标指向功能，其他多媒体按键功能可能会无法使用
- 长按 MODE 键手柄会热切换至 Xinput 模式，Xinput 模式没有切换鼠标功能

## 关于固件升级

### USB 连接方式

在电脑上启动最新的固件升级软件，按住左摇杆 L3 键，然后插入 USB 线，待升级按钮可点击时点击固件升级即可。

### 重置手柄

当手柄在操作过程中或接入时出现无响应或无法识别工作模式时，可以将手柄的 USB 连线拔出并重新连接。如果问题仍不能解决，请检查操作系统和设备的驱动与手柄的兼容性问题。

### 版权等信息

PlayStation 是索尼互动娱乐 (SIE) 的注册商标。

XBOX/Windows 是美国微软公司 (Microsoft Corporation) 的注册商标。

Android 是 Google Inc. 的商标。

Nintendo Switch 是任天堂株式会社便携式游戏机的注册商标。

MacOS 是苹果公司 (Apple Inc.) 在美国或其他国家或地区的注册商标。



出现在本文档中的其他系统名和产品名通常是各开发商公司的注册商标或商标。  
请注意，本文档中没有出现 ™ 标志和 ® 标志。

## 规格

### 综合

电源	DC 5V, 500mA (USB 供电典型值)
工作温度范围	0°C至 40°C (32 °F至 104 °F)
工作湿度范围	35%RH 至 80%RH (未冷凝)
重量	约 228 克

### 控制部分

类比摇杆	2 个 (控银高品质摇杆)
方向键	十字型 1 个 
游戏功能键	12 个: A/B/X/Y  / LB RB LT RT  / BACK(SELECT/-)  / START(+)  / L3/R3  (L3/R3 是左右摇杆按下时, LT/RT 为线性(压感)按键)
产品功能键	5 个: 背光  / 震动  / HOME  / TURBO  / MODE 
宏编程按键	4 个: M1/M2/M3/M4
震动马达	2 个 (独立控制)

### 端子部分

DC IN 有线设备连接	USB A 型
USB 线缆长度	约 2 米 (6.5 英尺)

## 产品中有害物质的名称及含量

部件名称	有害物质					
	铅 (Pb)	汞 (Hg)	镉 (Cd)	六价铬 (Cr(VI))	多溴联苯 (PBB)	多溴二苯醚 (PBDE)
外壳, 构造	○	○	○	○	○	○
PCB 底板	×	○	○	○	○	○
USB 充电线缆	○	○	○	○	○	○

本表格依据 SJ/T11364 的规定编制。

- ：表示该有害物质在该部件所有均质材料中的含量均在 GB/T26572 规定的限量要求以下。  
 ×：表示该有害物质至少在该部件的某一均质材料中的含量超出 GB/T26572 规定的限量要求。  
 对于表示“×”的情况，属于欧盟 RoHS 指令的豁免项目。



使用温度范围：0℃至 40℃	保管温度范围：-10℃至 50℃
使用湿度范围：35%至 80%	保管湿度范围：35%至 80%



T H U N D E R O B O T

制造商：青岛雷神科技股份有限公司  
 中国青岛崂山区松岭路 169 号青岛国际创新园 A 座 14 层





THUNDER ROBOT

## 雷神多機能有線ゲームパッド

マルチプラットフォームの互換性

取扱説明書

品番 **TC-G30**



日本語

**お客様**

**保証書は別途**

この製品をお買い上げいただきありがとうございます。最高のパフォーマンスと安全性を確保するために、この製品を接続、操作、または調整する前にこの説明書をよく読んでください。また、今後の参照のためにこのマニュアルを適切に保管してください。



BORN FOR  
GAMING



## 目次

安全上のご注意 .....	2
互換性について .....	3

### 使用前に知っておくこと

---

製品リスト\オプションのアクセサリ .....	5
メンテナンス .....	5
ボタン レイアウト .....	7
製品特長 .....	7

### 準備

---

マルチプラットフォームの互換性 (適切なモデルを選択してください) .....	8
--	---

### 操作

---

便利な機能 .....	9
・バックライトの調整とグループ化オフ .....	9
・振動レベルの確認 / 調整 .....	9
・TURBO 機能の設定 .....	9
・プログラム可能なマクロキー M1/M2/M3/M4 設定 .....	10
・Switch/PS3 接続チャンネル確認 .....	10
・マルチメディアマウスとして使用 (Dinput モードのみ) .....	11
・ファームウェアのアップグレードについて .....	12
・ゲームパッドをリセット .....	12

### そのほか

---

著作権およびその他の情報 .....	12
仕様 .....	13

## 安全上のご注意

必ずお守りください

### 損傷を防ぐために、以下を避けてください

- 取っ手の近くに可燃性殺虫剤などの噴霧剤を散布しないでください。
- 水やジュースなどの液体に触れないでください。ボタンの故障の原因となります。
- 濡れた手で USB ケーブルを抜き差ししないでください。
- ゲームパッドの USB 端子に異物を混入しないでください。
- 風呂場など、湿気が多い場所や高温の場所では使用しないでください。
- USB 電源が入っているときは、ゲームパッドの上に物を置いたり、布で覆ったりしないでください。
- 落下しやすい場所、ほこりの多い場所（ビーチ）、磁場のある場所では使用しないでください
- 放熱口やコンピュータケースなどの発熱する機器の上に置かないでください。
- ケーブルのゆったりとした距離を必ず保持してください。使用中に事故が発生しないようにしてください
- 使用中にハンドルが熱くなりますが、故障ではありません。
- 取扱説明書や安全上の注意事項が変更になる場合がありますので、詳しくはサポートサイトの最新ヘルプ情報をご確認ください。

### 操作上の注意

- あまり力を入れないでください。これは手の疲れを引き起こしやすく、ボタンのダメージを加速します。
- 使用中に手首や指に痛みを感じた場合は、姿勢や強さを調整してください。または、一時的に使用を中止してください。
- お肌に直接触れる部品に違和感がある場合は使用を中止してください。引き続き使用すると、膚の発疹や他のアレルギー反応を引き起こす可能性があります。

## 互換性について

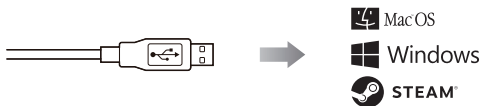

### コンピュータ Windows 7/8/10 および MacOS

Windows オペレーティングシステムは、このハンドルの Xinput モードと Dinput モードを使用できます。

- Xinput モードは、マイクロおよびスチームプラットフォームの 3A 動作および最新のゲームに広く使用されています。
- Dinput モードは、初期の Windows ゲームやエミュレーターゲームなどに適しています。

- Windows 7 の振動機能は XBOX ハンドルドライバーをインストールする必要がある、Windows 8/10 は振動機能を直接サポートします
- マルチメディア・マウス制御機能は Windows システムではマウスポインタ操作のみが可能で、マルチメディア制御が無効になる可能性があります。

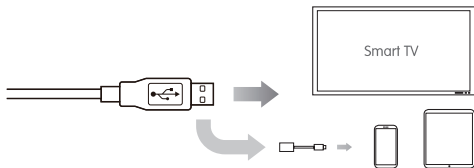

### Android デバイス

#### (携帯電話 / タブレット / スマート TV / TV ボックスなど)

- 携帯電話 / タブレットなどのポータブル機器に接続する場合、OTG アダプターケーブル（別途購入が必要です）が必要です
- Android デバイスに接続されている振動機能は、デバイスの製造元の標準に依存します。
- Android デバイスのマウスモードはマルチメディアコントロールをサポートします（詳細は 11 ページを参照）
- タッチパネル操作のみでコントローラー制御がサポートされていないように設計されていると、ゲームの操作には使えません。雷神 Bluetooth ゲームコントローラー TC-G50 など、仮想タッチ機能を備えた当社のコントローラを選択してください

## 互換性について

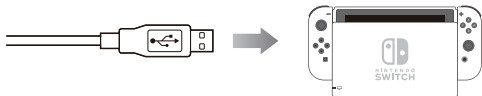

### NINTENDO® SWITCH

- コントローラー MODE ボタンはスクリーンと録画機能を備え、A/B と X/Y ボタンの相互交換機能を備えています。
- コントローラーは switch ホストベースの USB 2.0 インターフェイスに接続する必要があります。USB3.0 インターフェイスは有線コントローラーをサポートしておらず、同時に使用できる有線コントローラーは 2 つだけです。
- 本製品はモーションセンサー機能がなく、体感操作の特性や Amibo 周辺センサー機能が備えられていません。
- この製品にはヘッドフォン / マイクジャックがありません。ボイスチャット機能を使用する必要がある場合は、ヘッドフォンを Nintendo Switch ホストのヘッドフォンジャックに接続してください。

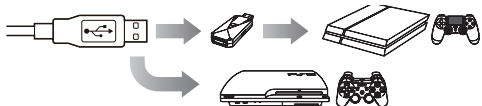

### PlayStation®4 と PlayStation®3

- PlayStation 4 でこの製品を使用するには、USB インターフェイス付きのコントローラーアダプターを購入する必要があります。
- PlayStation 4 のシステムソフトウェアによって、一部の機能が利用できない場合があります。この場合は、ソフトウェアをアップグレードしてからご使用ください。具体的な適用バージョンとアップグレードについては、PlayStation 4 のホスト説明書とコントローラーアダプターの取扱説明書をお読みください。
- 本製品はイヤホン / マイクのソケットがありません。ランプ効果は PlayStation 4 の発光機能と運動センサー機能を備えていません。
- 本製品は説明書記載以外の機能を備えていません。PlayStation 4 ホストで使用できる一部のソフトウェアは、この製品に適用できない場合があります。ご注意ください。
- PlayStation 4 がコントローラーアダプターの USB インターフェイスを介して接続されている場合、MODE ボタンは PlayStation 4 コントローラーのタッチパッドの下のボタン機能を実現できます。

## 製品リスト\オプションのアクセサリ

■ 付属のアクセサリをご確認ください



1 × ゲームパッド本体



1 × 取扱説明書

□ オプションのアクセサリ (別売り)



専用収納バッグ



コントローラーアダプター  
(PlayStation®4 & 3)

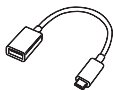

携帯電話  
OTG ケーブル



ロッカー滑り止め  
キャップ

## メンテナンス

柔らかい乾いた布または湿ったクロスでコントローラーを吹きます。  
ガソリン、シンナー、アルコール、台所用洗剤、化学ぞうきんなどの溶剤は使用し  
ないでください。これにより、外部変形やレイヤー脱落が発生することがあります。  
濡れた布でコントローラーを拭かないでください。内部に液体が入り故障の原因と  
なります。

## ボタン レイアウト

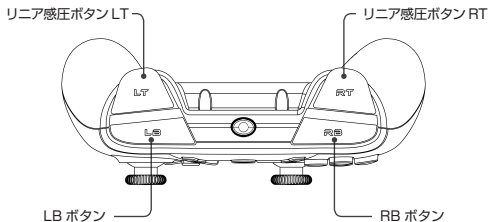
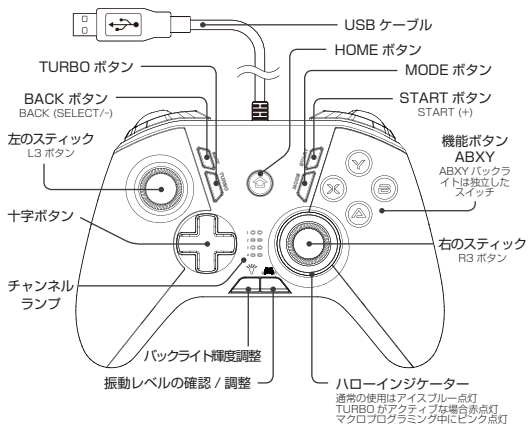



## ボタン レイアウト

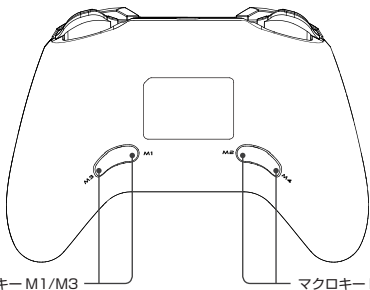

マクロキー M1/M3

→10ページ

マクロキー M2/M4













→10ページ

## 製品特長

- プラグアンドプレイ、面倒なメニューとペアリングを排除、USB 直接接続
- コンピュータ Windows7/8/10 および Steam プラットフォームと互換性があります。 / (Xinput モード)
- Android 対応の携帯電話 / タブレットパソコン / スマートテレビ / テレビケースなど (Dinput モデル)
- Nintendo Switch ゲーム機と互換性があります (Switch ベースに接続する必要があります)。
- Raspberry Pi と互換性があり、気軽に各経典のゲームのホスト コンピュータの海王星のゲームを遊びます。
- Xinput と Dinput の熱交換機能、Dinput マルチメディアマウス を サポートします。
- 強化型浸漬式体験と高い信頼性のあるデザイン
- クールボタンバックライトと調整可能なデュアル振動モーター。
- エリートデザイン 4 つの独立したプログラム可能なボタン。
- スマートデバイス認識と自動モード選択機能。

## マルチプラットフォームの互換性 (適切なモデルを選択してください)

G30は、弊社開発技術者の様々な努力が凝縮されたデザインで、USBポートを備えた娯楽設備が多く対応しています。USBインターフェースに接続すると、コントローラーは適切な作業モードと互換性のある接続機器を自動的に決定して選択します。また、さまざまなデバイスについて、ハンドルには対応する特別な機能があり、最高の使用と経験の効果を得られます。詳細については、以下の表を参照してください。

	PC (Xinput)	PC/ アンド ロイド (Dinput)	Nintendo Switch	PlayStation 4	PlayStation 3
ケーブル 接続	USB2.0/3.0	USB2.0/3.0	USB 2.0	USB 2.0	USB 2.0
起動方法	自動識別	自動識別	自動識別	専用 アダプター	自動識別
コントロー ラー番号	1  2  3  4 	1  2  3  4 	8チャンネル インジケータ -ルールを 押して表示し ます -詳細は10ページ	1  2  3  4 	7チャンネル インジケータ -ルールを 押して表示し ます -詳細は10ページ
振動/ TURBO	○	○	○	○	○
ボタンプロ グラミング	○	○	○	○	○
リニア感圧	○	×	×	○	○
他の特性	Dinputに切り 替えます <sup>*1</sup>	Xinputに切り 替えます <sup>**</sup>	A/B 和 X/Y キーに切り替 えます <sup>**</sup>	タッチパネル キー	

\*チャンネルインジケータの横の数字は説明の便宜のためのものであり、実際の製品とは異なります

\*1  インジケータライトが点灯していることを示します。

\*\*  インジケータライトがオフであることを示します。

\*1 振動を伴って MODE キーを 2 秒間長押しすることで、モード切り替えに成功したことを示す

\*2 MODE キーを押してマルチメディアのマウスモードを有効にします。(詳細は 11 ページ)

\*3 Switch モード時には、MODE ボタンを短押ししてスリープ/シャットシ、長押しして録音を開始または停止する。

さらに約 5 秒長押しし一回の振動を伴う場合、AB と XY のキー位置を直換する。ゲームの操作体験の違いを防止するため、デフォルト G 30 の ABXY キーのレイアウトは Switch コントローラーと一致しています。外観キーの位置だけが反対です。外観キーと実際の機能が一致する場合は、キーを取り替えてください。キーが変更されたときに録音機能が有効にならないようにするには、メイン Switch インターフェイスで録音機能が無効になっているときにキーを切り替えてください。

## 便利な機能

G30には多くの高度な機能とデザインがあり、次の機能を理解し、それらを使用してより良いゲーム体験を実現します。

### バックライトの調整とグループ化オフ

バックライト輝度調整ボタンは、輝度レベルを毎回押すと1レベルずつ下げ、合計4レベルの輝度があります。レベルが0の場合、すべてのバックライトがオフになります。もう一度ボタンを押すと、最高の輝度レベルに切り替わります

#### バックライトだけオフ

- バックライト輝度調整ボタンを長押しすると、ABXYはバックライトをオフにし、右スティックの点灯のみをオンにします。

### 振動レベル確認 / 調整

1. 振動レベル確認  
振動レベル確認 / 調整ボタン 1回押して1秒振動して現在の振動レベルを表示してから、ランプが作業モード表示状態に戻ります。インジケータライトは、ランプ効果が変わる4つの振動レベルを表示できます。
2. 振動レベル調整  
振動レベルのモードを確認するときは、ボタンの振動レベルを1レベル弱め続け、レベル0で振動機能をオフにします。ボタンをもう一度押すと、最も強い振動レベルに切り替わります。

### TURBO 機能を有効にした点灯

TURBO 機能がアクティブになると、スティックが赤く光ります。シリアル機能のボタンを押すと、赤ランプが急速に点灯するのがシリアル機能が起動したのを示します。すべてのボタンのTURBO機能をキャンセルすると、スティックはアイスブルーに戻ります。

#### TURBO 機能を有効にした点灯

TURBO 機能がアクティブになると、スティックが赤く光ります。シリアル機能のボタンを押すと、赤ランプが急速に点灯するのがシリアル機能が起動したのを示します。すべてのボタンのTURBO機能をキャンセルすると、スティックはアイスブルーに戻ります。

## 便利な機能

### プログラム可能なマクロキー M1 / M2 / M3 / M4 設定

一部のゲームのキー操作を簡素化するための、十字ボタンと ABXY および LB / RB / LT / RT のキーシーケンスで入力します。たとえば、格闘ゲームのあらゆる種類の動き。

#### 1. マクロキーの設定方法

振 M1-4 a プログラム可能なマクロボタンを押したまま START ボタンを押し、マクロプログラムエントリモードを開始し、スティックはホワイトピンクになります。十字キー、ABXY および LB / RB / LT / RT の順番で、ボタンを押します。編集後、同じマクロボタンを押して編集したキーシーケンスを保存しますが、他のマクロキーを押しても編集は記録されません。

#### 2. マクロキーの削除

m1-4 のプログラム可能なマクロキーの 1 つを押しながら、START を押してマクロプログラミング入力モードを開始します。このとき、スティックのハローはホワイトピンクに変わります。入力せずにマクロキーをもう一度押すと、キーシーケンスがクリアされます。

- 工場出荷時の設定 m1-4 には、デフォルトで対応するキーはありません。マクロボタン機能を使用する場合は、最初に設定してください
- 誤ってタッチしないように、マクロキーが不要場合は、マクロキーによって保存されたキーシーケンスをクリアしてください。
- ささまざまな機能モードでのマクロキー記憶共有
- 左右のスティックを押すと L3/R3 になります。

### Switch/PS3 接続チャンネル確認

G30 が Switch ベース / PS3 ホストに接続されている場合、スイッチ / PS3 ホストは、デバイス接続シーケンスに従ってチャンネル番号を自動的に割り当てます。Switch と PS3 のチャンネルは、次の表に示されています。

チャンネル番号	1	2	3	4	5	6	7	8
Switch チャンネル インディケータ								
PS3 チャンネルインディケータ								

- 接続機器の状況によって、コントローラの初期番号が異なります。
- スティックチャンネルインディケータは、Switch/PS3 制御インターフェイスの割り当てと一致しています。
- 標準的なケースでは、Switch ベースと PS3 ホストは 2 つの G30 有線コントローラを同時に接続できますが、もっと必要な場合は、互換性のある USB HUB 拡張が必要です。

## 便利な機能

### マルチメディアマウスとして使用 (Dinput モードのみ)

Dinput モードを使用してコンピューター、スマート TV、またはその他の Android デバイスに接続する場合、MODE ボタンを押して、いつでもコントローラをマウスモードに切り替えることができます。コントローラ左のスティックを使って、マウスポインタの移動方向と速度を正確に制御し、キー操作が選択しにくい機能を選択することができます。とても便利です。マウスモードに切り替わると、チャンネルランプが 1.3 から 123 になり、マウスモードが起動したことを示します。

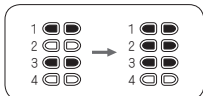

もう一度 MODE ボタンを押すと、コントローラ Dinput モードに戻ります。

### マルチメディアマウスのファンクションキーと操作

左スティック [L3] マウスポインタを制御
○ / ⊗ / ← キーマウスの左ボタン
○ / → キーマウスの右ボタン
右スティック [R3] 音量の増減を制御する
右スティック [R2] 曲の切り替えを制御する / 押してミュートを有効にする
○ キー再発 / 時停止を制御
BACK [B] 上位メニューに戻る
START [S] メニューキー
HOME [H] メインインターフェースに戻ります

- マルチメディア制御は、Android システムでのスマートテレビ / テレビボックス / タブレットコンピュータ / 携帯電話での使用に有効である。
- Windows システムの場合、マウスポインティング機能のみがサポートされ、他のマルチメディアキーは使用できない場合があります。
- MODE ボタンを長押しすると、コントローラが Xinput モードに切り替わり、Xinput モードはマウス機能を切り替えません。

## ファームウェアのアップグレードについて

### USB 接続方式

コンピューターで最新のファームウェア更新ソフトウェアを起動し、L3 ボタンを押したままにして、USB ケーブルを挿入します。アップグレードボタンをクリックする準備ができたなら、ファームウェアの更新をクリックしてください。

## コントローラーをリセット

コントローラーが操作中やアクセス中に無応答または動作モードが認識されない場合は、コントローラーの USB ケーブルを抜き出して再接続することができません。問題が解決されない場合は、オペレーティングシステムと設備の駆動とコントローラの互換性を確認してください。

## 著作権について

PlayStation は Sony entertainment media の登録商標です

XBOX / Windows は、Mirosoft Corporation の登録商標です。

Android は Google Inc. の登録商標です。

Nintendo Switch は、ニンテンドーポータブルゲームコントローラーの登録商標です。

iOS は Apple Inc. の米国または他の国の登録商標です。

このドキュメントに記載されている他のシステム名および製品名は、通常、各開発会社の登録商標または商標です。  
このドキュメントには、™ ロゴと ® ロゴが存在しないことに注意してください。

## 仕様

### 総合

ケーブル	DC 5V, 500mA
動作温度範囲 JTB	0°C～40°C (32°F～104°F)
動作湿度範囲	35%RH～80%RH (結露なし)
重量	約228グラム

### 制御部分

アナログスティック	2 個
方向ボタン	十字型 [➕] 1 個
ゲーム機能ボタン	12 個: A/B/X/Y [ⓐ/ⓑ/ⓒ/ⓓ]/ LB RB LT RT [ⓔ/ⓕ/ⓖ/ⓗ]/ BACK(SELECT-)/[ⓓ]/ START(+)/[ⓔ]/ L3/R3 [ⓓ/ⓗ]/ (L3/R3は、左右のスティックが押されたとき LT/RT は線形 (感圧) ボタンです。)
製品機能ボタン	5 個: バックライト [ⓓ]/振動 [ⓓ]/HOME [ⓓ]/ TURBO [ⓓ]/MODE [ⓓ]
マクロプログラム ミングボタン	4 個: M1/M2/M3/M4
振動モーター	2 個 (独立制御)

### 端子部分

DC IN/ 有線設備接続	Type-C (USB A 型)
USB ケーブル長	約2メートル (6.5 フィート)

## 製品中の有害物質の名称と内容

部品名称	有害物質					
	鉛 (Pb)	水銀 (Hg)	カドミウム (Cd)	六価クロム (Cr( VI ))	ポリ臭化 ビフェニル (PBB)	ポリ臭化ジフェ ニルエーテル (PBDE)
外殻、構造	○	○	○	○	○	○
PCB プレート	×	○	○	○	○	○
USB 充電 ケーブル	○	○	○	○	○	○

このフォームは、SJ/T 11364 に従って作成されます。

- ：コンポーネントのすべての均質材料の有害物質の含有量が GB/T 26572 で指定された制限を下回っていることを示します。
- ×
- ×：コンポーネントの少なくとも 1 つの均質材料に含まれる有害物質の含有量が GB/T 26572 で指定された制限を超えていることを示します。  
「×」の場合、EU RoHS 指令の免除プロジェクトに属します



使用温度範囲：0℃至 40℃	保管温度範囲：-10℃至 50℃
使用湿度範囲：35% 至 80%	保管湿度範囲：35% 至 80%



T H U N D E R O B O T

メーカー：青島雷神科技股份有限公司  
中国青島崂山区松岭路 169 号青島国際創新園 A 座 14 階

原産地：中国

2020 年 7 月発行